

제 ③ 교시

영 어

수험번호 ()

성 명 ()

※ 다음 물음에 대한 가장 옳은 답을 하나만 골라 정확히 표기하시오.

1. 알파벳의 대문자와 소문자가 바르게 연결된 것은?

- ① N - n ② S - c ③ X - w ④ Y - z

2. 그림과 낱말이 바르게 연결되지 않은 것은?

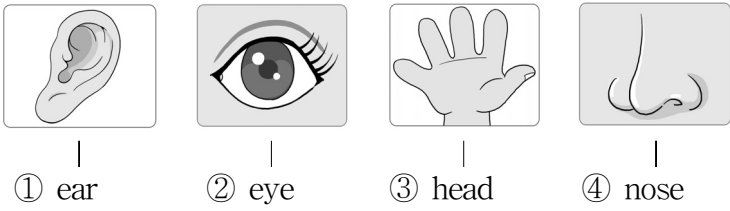

3. 빈칸에 공통으로 들어갈 철자로 알맞은 것은?

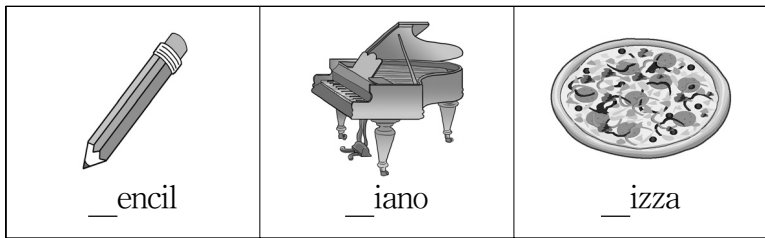

- ① a ② l ③ m ④ p

4. 그림을 나타낸 문장으로 가장 알맞은 것은?



- ① Don't eat. ② Don't push. ③ Don't swim. ④ Don't touch.

5. 다음 수업 시간표에 들어 있지 않은 과목은?

수업 시간표

1교시	English
2교시	Korean
3교시	Math
4교시	Music

- ① 영어 ② 국어 ③ 과학 ④ 음악

6. 빈칸에 들어갈 낱말로 알맞은 것은?

A : _____ book is this?
B : Oh, it is mine.

- ① Who ② When ③ Where ④ Whose

7. 대화에 나오는 컵의 가격은?

A : I like the white cup. How much is it?
B : It's ten dollars.

- ① \$10 ② \$11 ③ \$12 ④ \$13

8. 그림에 나와 있지 않은 것은?



- ① apple ② banana ③ orange ④ tomato

9. 대화에서 민지(Minji)가 지금 하고 있는 일로 알맞은 것은?

Ann : What are you doing?
Minji : I am reading a book.

- ① 잠을 자고 있다. ② 책을 읽고 있다. ③ TV를 보고 있다. ④ 야구를 하고 있다.

10. 그림으로 보아 빈칸에 들어갈 요일로 알맞은 것은?



My birthday is on August 5th.
It's on _____.

- ① Sunday ② Monday ③ Tuesday ④ Wednesday

11. 그림으로 보아 대화의 빈칸에 들어갈 낱말로 알맞은 것은?



Jane : What do you want to be?
Sam : I want to be a _____.

- ① cook ② pilot ③ doctor ④ singer

12. 대화에서 알 수 있는 지나(Jina)의 학년으로 알맞은 것은?

Teacher : What grade are you in?
Jina : I'm in the fourth grade.

- ① 3학년 ② 4학년
③ 5학년 ④ 6학년

13. 그림으로 보아 수미(Sumi)가 내일 할 일은?



I will ride a bike tomorrow.

Sumi

- ① 책 읽기 ② 그림 그리기
③ 자전거 타기 ④ 노래 연습하기

14. 대화에서 알 수 있는 B의 증상으로 알맞은 것은?

A : What's the matter?
B : I have a headache.

- ① 열이 난다. ② 이가 아프다.
③ 배가 아프다. ④ 머리가 아프다.

15. 대화에서 알 수 있는 지호(Jiho)의 우산 색깔은?

Miso : What color is your umbrella?
Jiho : My umbrella is yellow.

- ① 노랑 ② 빨강 ③ 초록 ④ 파랑

16. 그림으로 보아 대화의 빈칸에 가장 알맞은 것은?



A : Where is the cap?
B : It's _____ the desk.

- ① on ② in
③ under ④ behind

17. 대화가 나타내는 상황으로 가장 알맞은 것은?

Sue : Hello, this is Sue. Is Tim there?
Tim : Speaking.

- ① 길 안내 ② 운동 경기
③ 물건 구입 ④ 전화 통화

18. 그림으로 보아 빈칸에 들어갈 낱말로 알맞은 것은?



A : What did you do yesterday?
B : I played _____.

- ① tennis ② soccer
③ badminton ④ basketball

19. 빈칸에 들어갈 말로 알맞지 않은 것은?

Tony : Let's meet at 3 p.m.
Mike : _____. See you at 3 p.m.
* p.m. : 오후

- ① Okay ② No, I can't
③ That's good ④ Sounds great

20. 그림의 내용과 일치하는 것은?

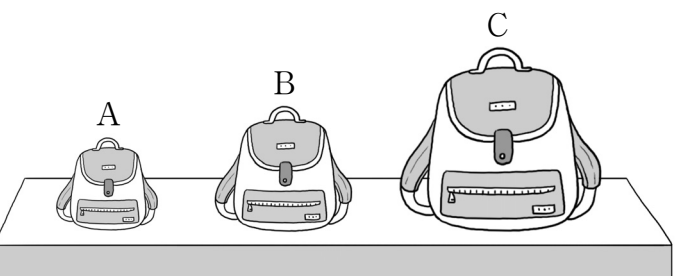

- ① B is bigger than A.
② B is bigger than C.
③ C is smaller than A.
④ C is smaller than B.

제 ② 교시

수 학

수험번호 ()

성 명 ()

※ 다음 물음에 대한 가장 옳은 답을 하나만 골라 정확히 표기하시오.

1. 다음은 45287의 각 자리의 자릿값을 나타낸 것이다. ㉠에 알맞은 수는?

자리	만	천	백	십	일
수	㉠	5000	200	80	7

- ① 400 ② 4000 ③ 40000 ④ 400000

2. □ 안에 알맞은 수는?

$$300 \times 30 = \square$$

- ① 6000 ② 7000 ③ 8000 ④ 9000

3. □ 안에 알맞은 분수는?

$$\frac{3}{7} + \frac{2}{7} = \square$$

- ① $\frac{4}{7}$ ② $\frac{5}{7}$ ③ $\frac{6}{7}$ ④ $\frac{7}{9}$

4. ○표 한 수들의 공통적인 특징으로 옳은 것은?

①	②	3	④	⑤	6	7	8	9	⑩
11	12	13	14	15	16	17	18	19	⑳

- ① 모두 짝수이다. ② 모두 20의 배수이다.
 ③ 모두 20의 약수이다. ④ 모두 6과 8의 공배수이다.

5. 다음은 삼각형의 넓이를 구하는 식이다. □ 안에 알맞은 수는?

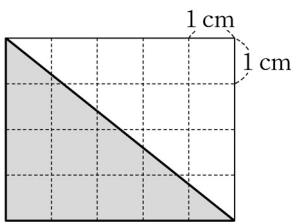

$$5 \text{ cm} \times \square \text{ cm} \div 2 = 10 \text{ cm}^2$$

- ① 3 ② 4 ③ 5 ④ 6

6. 소수 3.25와 크기가 같은 분수는?

- ① $2\frac{1}{2}$ ② $2\frac{1}{3}$ ③ $3\frac{1}{4}$ ④ $3\frac{1}{5}$

7. 직선 (가)와 직선 (나)가 서로 평행일 때, 평행선 사이의 거리는?

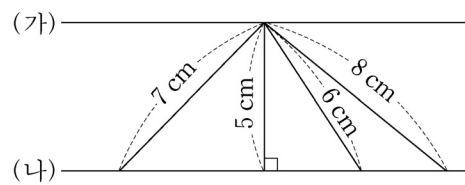

- ① 5 cm ② 6 cm
 ③ 7 cm ④ 8 cm

8. 표는 오각뿔의 구성요소를 나타낸 것이다. ㉠에 알맞은 수는?

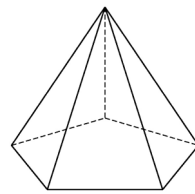

구성요소	모서리	꼭짓점	옆면	밑면
개수	10	6	5	㉠

- ① 1 ② 5 ③ 6 ④ 10

9. 다음 비례식에서 □ 안에 알맞은 수는?

$$3 : 5 = 6 : \square$$

- ① 5 ② 7 ③ 9 ④ 10

10. 그림의 두 도형이 합동일 때, □ 안에 들어갈 변 너의 길이는?

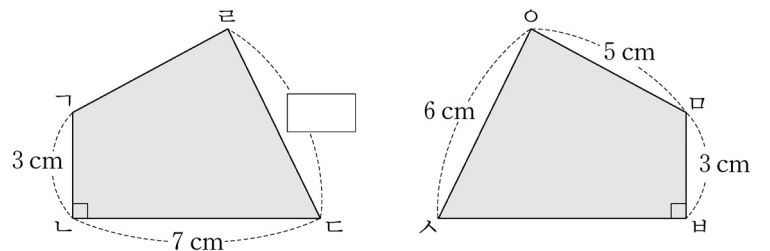

- ① 3 cm ② 5 cm ③ 6 cm ④ 7 cm

11. 쌓기나무 8개를 그림과 같이 쌓았을 때, 앞에서 본 모양은?

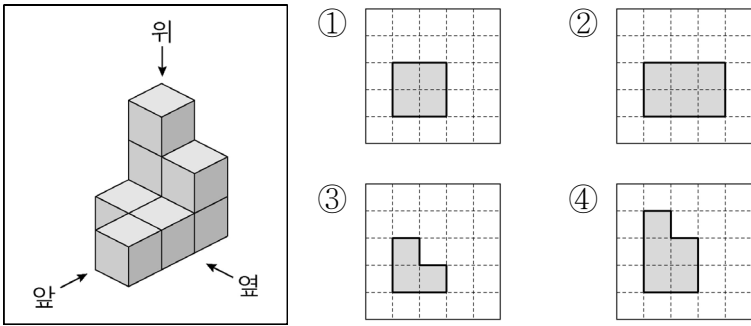

12. □ 안에 들어갈 나눗셈의 몫은?

$10 \div 5 = 2$
$10 \div 0.5 = \square$
$10 \div 0.05 = 200$

- ① 0.2 ② 10 ③ 20 ④ 100

13. 그림의 전개도를 접어 직육면체를 만들었을 때, 면 가와 평행한 면은?

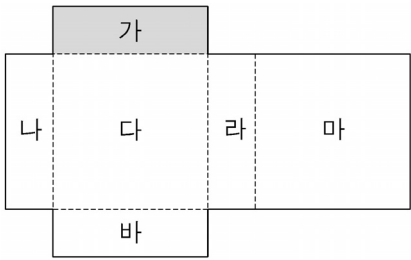

- ① 면 다 ② 면 라 ③ 면 마 ④ 면 바

14. 다음 중 크기가 같은 분수끼리 짝지어진 것은?

- ① $(\frac{1}{2}, \frac{3}{4})$ ② $(\frac{1}{2}, \frac{5}{8})$
 ③ $(\frac{1}{3}, \frac{1}{6})$ ④ $(\frac{1}{3}, \frac{2}{6})$

15. 다음 중 점대칭 도형이 아닌 것은?

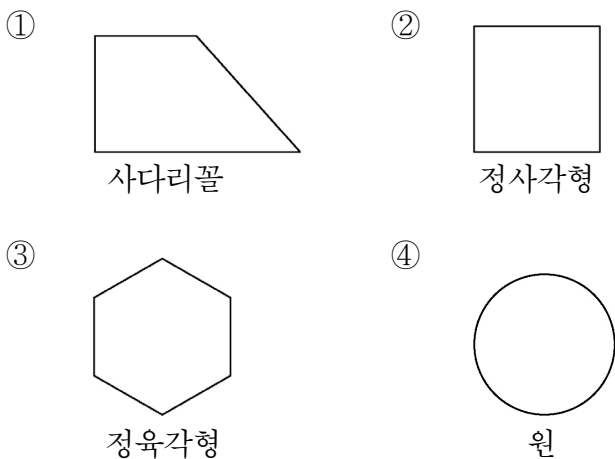

16. 한 개의 부피가 1cm^3 인 쌓기나무 8개를 정육면체 모양으로 쌓았다. 이 정육면체의 부피는?

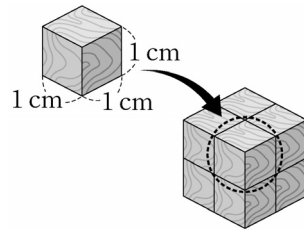

- ① 7cm^3
 ② 8cm^3
 ③ 9cm^3
 ④ 10cm^3

17. 표는 수영이가 5일 동안 책 읽은 시간을 나타낸 것이다.

㉠에 들어갈 수는?

요일	월	화	수	목	금	합계	평균
시간(분)	30	25	40	25	30	150	㉠

- ① 25 ② 30 ③ 35 ④ 40

18. 다음은 어느 지역의 수질 오염 발생 원인을 조사하여 나타낸 그래프이다. 수질 오염을 일으키는 가장 큰 원인은?

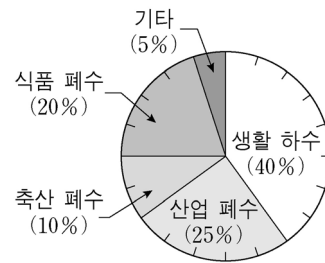

- ① 생활 하수
 ② 산업 폐수
 ③ 축산 폐수
 ④ 식품 폐수

19. □ 안에 들어갈 알맞은 수는?

주사위 한 개를 던질 때, 5가 나올 가능성은 □이다.

- ① $\frac{1}{6}$ ② $\frac{1}{3}$ ③ $\frac{1}{2}$ ④ $\frac{2}{3}$

20. 공책 10권을 나와 동생이 2:3으로 나누어 가지려 한다. 동생이 가질 공책의 권수는?

- ① 5권 ② 6권 ③ 7권 ④ 9권

10. 다음에서 설명하는 것은?

- 조선 세종 때 만들어 반포함.
- '백성을 가르치는 바른 소리'라는 뜻

- ① 경국대전 ② 난중일기
- ③ 훈민정음 ④ 삼강행실도

11. 우리나라의 지리적 특징이 아닌 것은?

- ① 아시아 대륙의 동쪽에 있다.
- ② 해양으로 진출하는 데 어려움이 있다.
- ③ 삼면이 바다로 둘러싸인 반도 국가이다.
- ④ 주변에는 중국, 일본, 러시아 등이 있다.

12. 다음 중 지역의 문제를 해결하는 가장 바람직한 태도는?

- ① 나의 생각을 끝까지 주장한다.
- ② 대화를 통해 양보하고 타협한다.
- ③ 다른 사람의 의견은 듣지 않는다.
- ④ 다수결의 원칙을 따를 경우 소수의 의견은 무시한다.

13. 세계 무역 환경에 대처하고 국제 경쟁력을 키울 방안으로 가장 적절한 것은?

- ① 수출 상품을 단일화한다.
- ② 기존 무역시장만 고집한다.
- ③ 새로운 기술 개발에 노력한다.
- ④ 근로자, 기업가, 정부가 서로 협력하지 않는다.

14. 다음 설명에 해당하는 산업은?

- 장난감, 컴퓨터 게임 등의 분야에서 이용된다.
- 대표적인 예는 '뽀로로', '타요 버스' 등이 있다.

- ① 양봉업 ② 조선업
- ③ 축산업 ④ 캐릭터 산업

15. 우리나라 헌법에 담겨 있는 내용으로 옳지 않은 것은?

- ① 모든 국민은 법 앞에 평등하다.
- ② 만 25세부터 선거를 할 수 있다.
- ③ 대한민국의 주권은 국민에게 있다.
- ④ 대한민국의 영토는 한반도와 그 부속도서로 한다.

16. 다음에서 설명하는 사람은?

- 국민의 직접 선거로 선출하며, 임기는 5년이다.
- 정부의 최고 책임자이면서 우리나라를 대표한다.

- ① 대통령 ② 국무총리
- ③ 국회의원 ④ 대법원장

17. 다음 설명에 해당하는 에너지원은?

- 고갈의 위험이 거의 없다.
- 바람을 이용하여 에너지를 만든다.

- ① 석유 ② 조력 ③ 풍력 ④ 태양광

18. 다음 설명에 해당하는 우리의 이웃 나라는?

- 국토가 섬으로 되어 있다.
- 환태평양 화산대에 속해 있어 화산이 많다.
- 태풍의 영향을 많이 받으며 비와 눈이 많이 내린다.

- ① 중국 ② 일본 ③ 몽골 ④ 러시아

19. 다음 지도의 ㉠~㉣ 중에서 인구가 가장 많은 곳은?

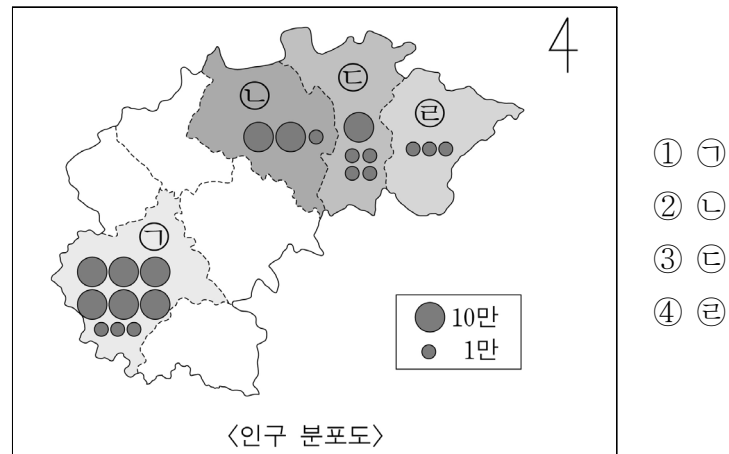

- ① ㉠
- ② ㉡
- ③ ㉢
- ④ ㉣

20. 다음에서 설명하는 국제기구는?

- 지구촌의 평화 유지 활동을 한다.
- 전쟁 방지 및 국제 협력 활동을 한다.
- 유네스코, 유니세프 등 다양한 전문 기구들이 속해 있다.



- ① 유엔 ② 그린피스
- ③ 세계보건기구 ④ 국제통화기금

제 ② 교시

과 학

수험번호 ()

성 명 ()

※ 다음 물음에 대한 가장 옳은 답을 하나만 골라 정확히 표기하시오.

1. 다음과 같이 저울이 수평을 이루었을 때 ㉠에 알맞은 것은?

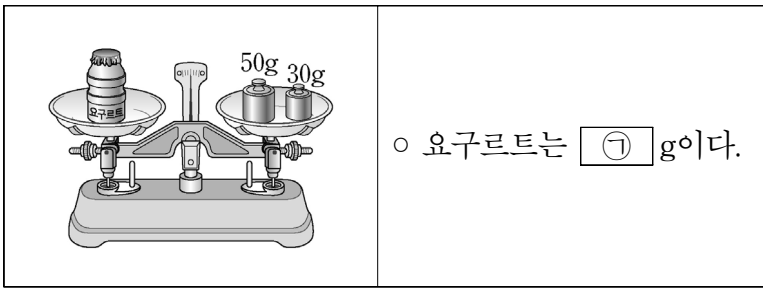

- ① 10 ② 30 ③ 50 ④ 80

2. 지구와 달에 대한 설명 중 옳지 않은 것은?

- ① 달에는 물이 풍부하다.
- ② 지구에는 공기가 있다.
- ③ 달에는 운석 구덩이가 있다.
- ④ 지구에는 여러 생물이 살고 있다.

3. 그림과 같이 체를 이용하여 콩과 좁쌀의 혼합물을 분리할 수 있는 원리는?

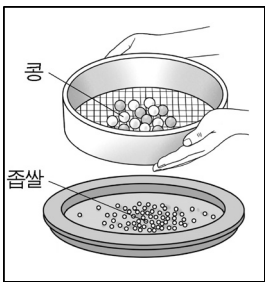

- ① 콩이 좁쌀보다 가볍다.
- ② 콩이 좁쌀보다 알갱이가 크다.
- ③ 콩이 좁쌀보다 물에 잘 녹는다.
- ④ 콩이 좁쌀보다 자석에 잘 붙는다.

4. 강낭콩의 한살이 과정이다. ㉠에 알맞은 것은?

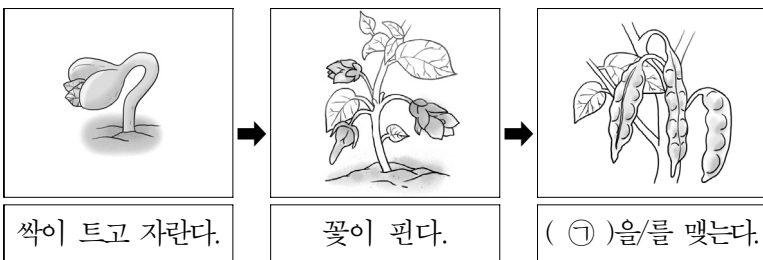

- ① 떡잎 ② 뿌리 ③ 열매 ④ 줄기

5. 다음 중 전기가 잘 흐르지 않는 물체는?

- ① 쇠못 ② 철사 ③ 구리선 ④ 유리 막대

6. 다음은 진하기가 다른 설탕물에 동일한 방울 토마토를 넣은 것이다. 가장 진한 설탕물은? (단, 비커의 크기는 모두 동일하다.)

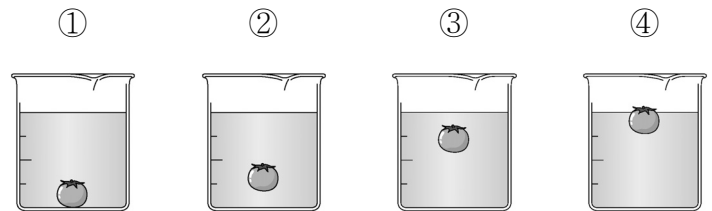

7. 다음 중 소화 기관인 것은?

- ① 뇌 ② 위 ③ 폐 ④ 심장

8. 다음 중 크기가 가장 큰 행성은?

행성	금성	지구	목성	토성
상대적인 반지름 크기	0.9	1	11.2	9.4

- ① 금성 ② 지구 ③ 목성 ④ 토성

9. 그림과 같은 꽃에서 ㉠에 해당하는 것은?

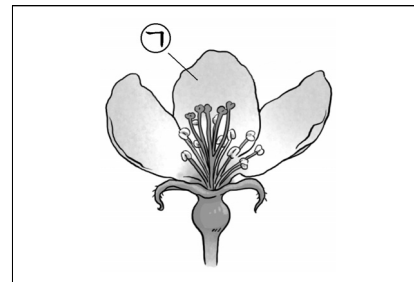

- ① 꽃잎
- ② 수술
- ③ 암술
- ④ 열매

10. 그림은 온도계로 물의 온도를 측정하는 모습이다. 이 물의 온도는?

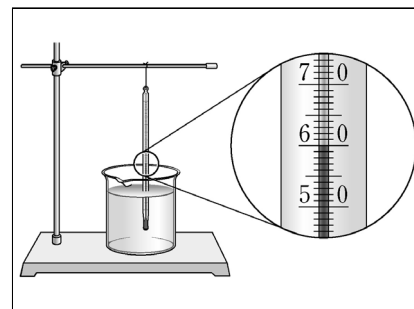

- ① 20℃
- ② 40℃
- ③ 60℃
- ④ 80℃

11. 다음 중 햇빛을 이용하여 살아가는 데 필요한 양분을 스스로 만드는 생산자는?

- ① 벼 ② 여우 ③ 참새 ④ 토끼

12. 그래프는 하루 중 일정 시간 동안 관찰한 기온 변화를 나타낸 것이다. ㉠~㉣ 중 기온이 가장 높은 때는?

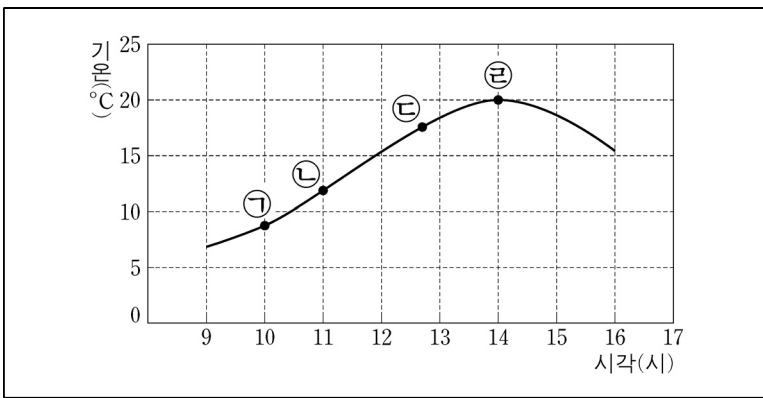

- ① ㉠ ② ㉡ ③ ㉢ ④ ㉣

13. 그림은 여러 날 동안 관찰한 달의 모양을 순서대로 나타낸 것이다. 음력 15일 경에 볼 수 있는 달의 모양은?



- ① 초승달 ② 상현달 ③ 보름달 ④ 하현달

14. 그림은 같은 시간 동안 풍선 자동차가 이동한 거리를 나타낸 것이다. (가)~(라) 중 가장 빠른 것은?

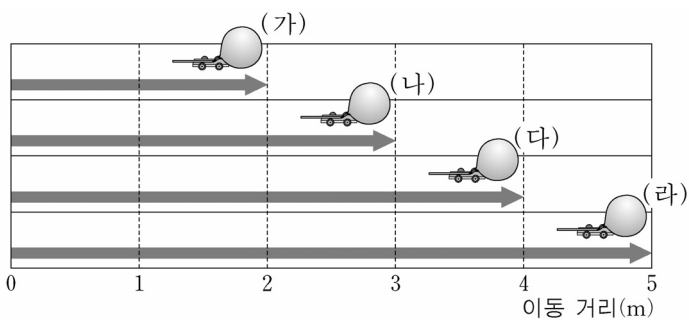

- ① (가) ② (나) ③ (다) ④ (라)

15. ㉠의 기구에 대한 설명 중 옳지 않은 것은?

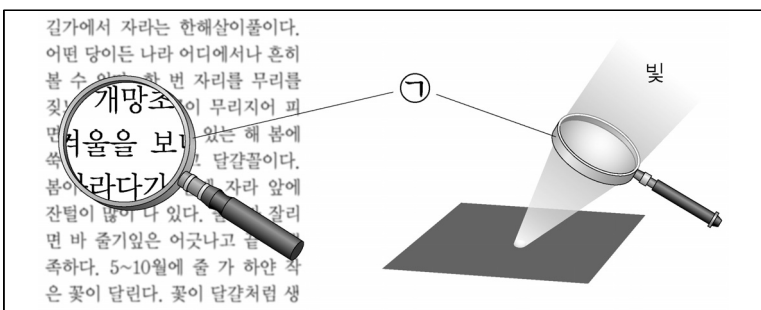

- ① 돋보기이다.
 ② 평면 거울이다.
 ③ 빛을 모을 수 있다.
 ④ 작은 글자를 크게 볼 수 있다.

16. ㉠에 들어갈 말로 알맞은 것은?

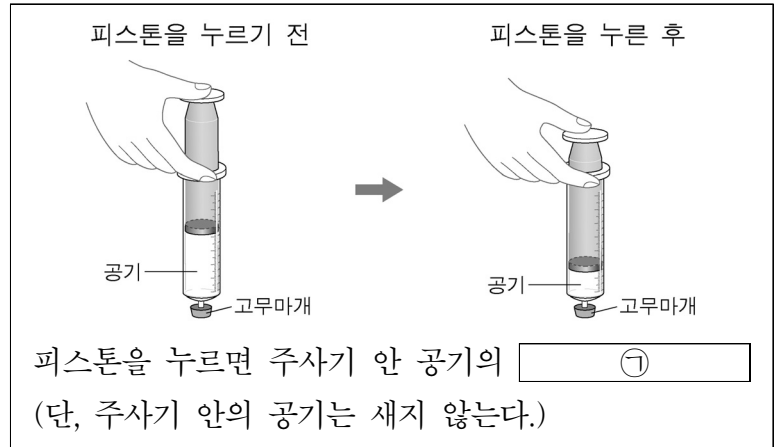

- ① 무게가 줄어든다. ② 무게가 늘어난다.
 ③ 부피가 줄어든다. ④ 부피가 늘어난다.

17. 그림은 우리나라의 계절에 따른 태양의 이동 경로를 나타낸 것이다. 1년 중 태양의 남중 고도가 가장 높은 계절은?

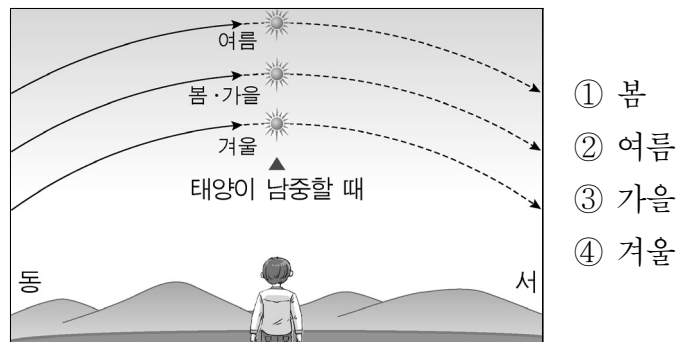

- ① 봄
 ② 여름
 ③ 가을
 ④ 겨울

18. 다음과 같은 특징을 가진 기체는?

- 다른 물질을 잘 타게 돕는다.
- 응급 환자의 호흡 장치에 이용된다.

- ① 산소 ② 수소 ③ 헬륨 ④ 이산화 탄소

19. 다음 설명에 해당하는 생물은?

- 음식을 상하게도 한다.
- 따뜻하고 축축한 곳에서 잘 자란다.

- ① 개나리 ② 곰팡이 ③ 선인장 ④ 옥수수

20. 우리 생활에서 산과 염기의 성질을 이용하는 예로 가장 알맞은 것은?

- ① 국이 싱거우면 소금을 넣는다.
 ② 산성화된 밭에 석회를 뿌린다.
 ③ 열이 날 때 찬 수건을 덮는다.
 ④ 설탕을 물에 녹일 때 빨리 젓는다.

제 ③ 교시

도 덕

수험번호 ()

성 명 ()

※ 다음 물음에 대한 가장 옳은 답을 하나만 골라 정확히 표기하시오.

1. 다음 속담과 가장 관계 깊은 덕목은?

○ 공든 탑이 무너지랴.
 ○ 무쇠도 갈면 바늘이 된다.
 ○ 정성이 지극하면 돌부처도 움직인다.

- ① 갈등 ② 성실 ③ 양보 ④ 절약

2. 참된 아름다움을 위해 노력할 점이 아닌 것은?

- ① 착한 마음으로 다른 사람을 배려한다.
- ② 나를 소중히 여기고 아름답게 가꾼다.
- ③ 나의 이익을 얻기 위해 남을 무시한다.
- ④ 꾸준한 독서를 통하여 내면의 아름다움을 기른다.

3. 갈등을 해결하는 바람직한 방법은?

- ① 자기 입장을 끝까지 고집한다.
- ② 힘으로 싸워서 해결하려고 한다.
- ③ 양보하고 타협하는 자세로 해결한다.
- ④ 편견을 가지고 다른 사람의 잘못을 이야기한다.

4. 반성의 자세로 알맞은 것을 <보기>에서 고른 것은?

<보기>

ㄱ. 내가 한 일은 모두 옳다고 생각한다.
 ㄴ. 지난 일에 대해서 생각할 필요가 없다.
 ㄷ. 나의 잘못된 점을 고칠 계획을 세운다.
 ㄹ. 하루의 생활을 되돌아보며 일기를 쓴다.

- ① ㄱ, ㄴ ② ㄴ, ㄷ ③ ㄴ, ㄹ ④ ㄷ, ㄹ

5. 다음 광고와 가장 관련 있는 덕목은?

<잠시만 돌아봐 주세요!>

○ 넘어진 자전거를 일으켜 주는 시간 10초
 ○ 휠체어를 탄 사람이 버스 타는 것을 돕는 시간 30초

- ① 절제 ② 배려 ③ 공정 ④ 통일

6. 다음에서 설명하는 내용과 관계 깊은 것은?

○ 전쟁의 위험이 줄어들고 평화롭게 살 것이다.
 ○ 이산가족이 만나 행복하게 살 수 있을 것이다.
 ○ 시베리아 횡단 철도를 이용하여 유럽 여행을 할 수 있을 것이다.

- ① 통일 한국의 미래 모습
- ② 환경이 훼손된 지구촌 모습
- ③ 생명 존중을 실천하는 모습
- ④ 다른 문화를 인정하지 않는 생활 모습

7. 다음 광고 내용과 가장 잘 어울리는 행동은?

	<p>나이가 들고 몸이 불편한 분들을 위해 예약된 자리 입니다. 즐거운 마음으로 양보하세요.</p>
---	--

- ① 친구와 사이좋게 지낸다.
- ② 절약하는 생활을 실천한다.
- ③ 환경을 보호하는 생활을 실천한다.
- ④ 웃어른을 만나면 공손히 인사한다.

8. 생명 존중을 실천하는 행동으로 바람직하지 않은 것은?

- ① 학교 화단의 예쁜 장미 꺾기
- ② 굶주림으로 고통받는 어린이 돕기
- ③ 난치병 치료를 위한 모금 활동하기
- ④ 동물과 식물을 아끼고 잘 보살피기

9. 이웃과 화목하게 지내기 위해 필요한 것을 <보기>에서 고른 것은?

<보기>

ㄱ. 배려 ㄴ. 나눔 ㄷ. 편견 ㄹ. 갈등

- ① ㄱ, ㄴ ② ㄱ, ㄷ ③ ㄴ, ㄷ ④ ㄴ, ㄹ

10. 정직한 생활을 실천하는 모습은?

- ① 남이 보지 않는 곳에서 쓰레기 버리기
- ② 실수로 한 잘못된 행동은 비밀로 하기
- ③ 시험을 잘 보기 위해 친구 답을 보고 쓰기
- ④ 나 자신과 다른 사람들에게 거짓말 하지 않기

11. 다음 상장의 ㉠에 들어갈 말로 알맞은 것은?

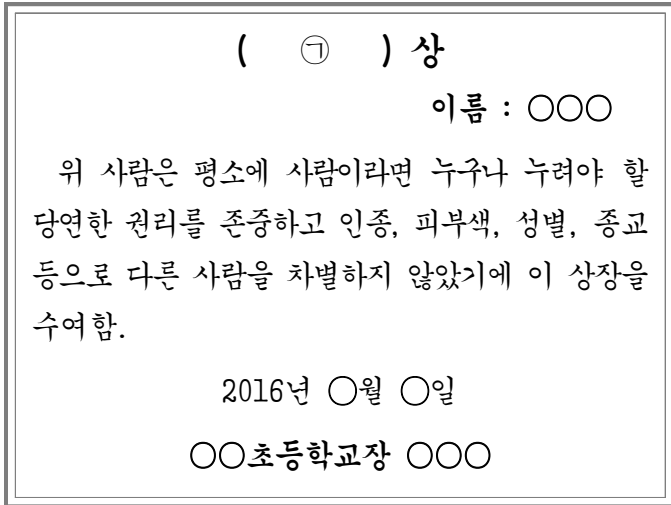

- ① 자연 보호 ② 평화 통일
- ③ 인권 존중 ④ 근검 절약

12. 공정한 행동을 해야 하는 이유는?

- ① 능력이 부족한 사람을 차별하기 위해서
- ② 다른 사람의 실수를 눈감아 주기 위해서
- ③ 자신의 이익과 권리만을 주장하기 위해서
- ④ 공평한 기회를 누리고 정당한 대우를 받기 위해서

13. 다음에서 설명한 덕목을 실천한 사람은?

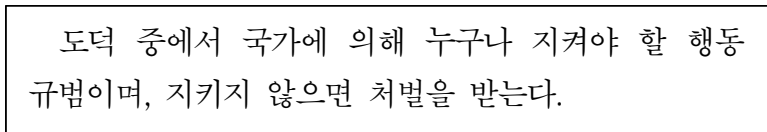

- ① 학교에서 친구를 때리거나 따돌리는 사람
- ② 차가 출발하기 전에 안전띠를 착용한 사람
- ③ 다른 사람의 저작물을 허락 없이 내려받는 사람
- ④ 신호등이 빨간 불일 때 횡단보도를 건너가는 사람

14. 다음 광고를 본 후 환경 보호를 위해 우리가 실천해야 할 것은?



- ① 냉장고 문을 자주 열고 닫기
- ② 일회용품을 되도록 쓰지 않기
- ③ 물을 계속 틀어 놓으며 샤워하기
- ④ 사용하지 않는 전기 플러그를 꽂아두기

15. ㉠에 들어갈 내용으로 가장 적절한 의견은?

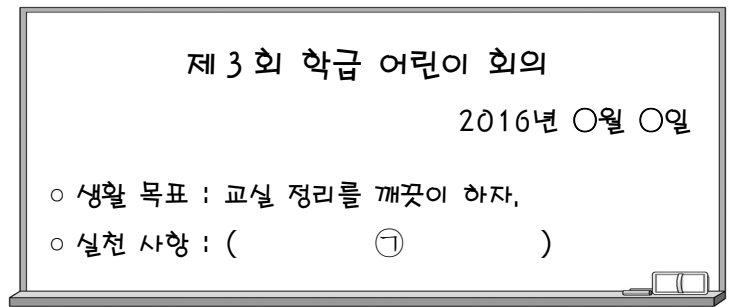

- ① 쓰레기통이 넘쳐도 그냥 두자.
- ② 책가방은 자기 편한 곳에 마음대로 놓자.
- ③ 청소가 끝난 후 청소 용구를 아무데나 두자.
- ④ 자신이 사용한 물건은 제자리에 잘 정리하자.

16. 정보 사회의 긍정적인 면은?

- ① 필요한 자료나 정보를 쉽게 구할 수 있다.
- ② 개인 정보가 유출되어 피해가 생길 수 있다.
- ③ 사이버 폭력과 같은 새로운 범죄가 생길 수 있다.
- ④ 정보기에 중독되어 일상생활에 지장을 줄 수 있다.

17. 다른 사람의 감정을 이해하고 공감하는 방법이 아닌 것은?

- ① 상대방의 기분을 상상해 본다.
- ② 다른 사람과 입장을 바꾸어 생각해 본다.
- ③ 자신이 지금 느끼는 감정대로 즉시 행동한다.
- ④ 다른 사람에게 관심을 가지고 그 사람의 감정을 살핀다.

18. 개인 정보를 보호하기 위해 적절한 행동은?

- ① 비밀번호를 정기적으로 바꾼다.
- ② 남들이 볼 수 있는 곳에 개인 정보를 적어 놓는다.
- ③ 해킹 경고 메시지가 있어도 파일을 내려받아 열어 본다.
- ④ 친구의 전자우편 비밀번호를 허락 없이 함부로 사용한다.

19. 바람직한 통일 방법으로 적절하지 않은 것은?

- ① 평화적인 방법으로 통일한다.
- ② 전쟁을 통해 이기는 쪽이 강제로 통일한다.
- ③ 남북한이 서로를 인정하고 존중하며 통일한다.
- ④ 남북한의 다양한 교류와 협력을 통하여 통일한다.

20. 평화로운 세상을 만들기 위한 노력으로 가장 바람직한 것은?

- ① 다른 나라의 어려움을 모른 채 한다.
- ② 지구 온난화, 기상 이변 등에는 관심을 갖지 않는다.
- ③ 다른 나라와 갈등이 생길 때마다 무력으로 해결한다.
- ④ 식량 부족 등으로 힘들어 하는 나라에 구호품을 보낸다.