

제 1 교시

국 어

수험번호 ( ) 성 명 ( )

※ 다음 물음에 대한 가장 옳은 답을 하나만 골라 정확히 표기하시오.

1. 다음 상황에 가장 어울리는 위로의 말은?



- ① “생일 축하해.”
- ② “칭찬해 줘서 고마워.”
- ③ “괜찮아? 다치지 않았니?”
- ④ “잘한다. 나는 네가 그럴 줄 알았어!”

2. 수업 시간에 친구들 앞에서 발표할 때 주의할 점이 아닌 것은?

- ① 중요한 내용을 강조하며 발표한다.
- ② 적절한 말투와 목소리로 발표한다.
- ③ 주제와 관련된 내용을 중심으로 발표한다.
- ④ 발표 내용과 관계없는 자료를 활용해야 한다.

[3~4] 다음 글을 읽고 물음에 답하시오.

산 속 샘물은  
별레들 거울

별레 잠들면  
산짐승 거울

산짐승 잠들면  
별들의 거울

별들도 잠들면  
산봉우리 거울.

- 유경환, 「샘물」 -

3. 위와 같은 글에 대한 설명으로 알맞은 것은?

- ① 연극을 하기 위해 쓴 글
- ② 주장하기 위해 근거를 들어 쓴 글
- ③ 운율을 살려 생각이나 느낌을 함축적으로 쓴 글
- ④ 새로운 내용을 알려 주기 위해 자세히 설명하여 쓴 글

4. 위 글에서 밑줄 친 ‘샘물’을 비유한 것은?

- ① 거울      ② 별레      ③ 산짐승      ④ 산봉우리

[5~6] 다음 글을 읽고 물음에 답하시오.

씨름 기술은 허리 기술, 다리 기술, 손 기술 등으로  
㉠ 나눌 수 있습니다. 허리 기술은 상대방을 자기 앞으로 끌어당겨서 부리는 여러 가지 기술을 말합니다. 다리 기술은 상대방을 자기의 다리로 걸고 부리는 기술, 손 기술은 손을 사용하여 부리는 기술을 말합니다.

5. 위 글이 설명하고 있는 것은?

- ① 씨름의 기술                      ② 씨름의 종류
- ③ 씨름의 기원                      ④ 씨름이 열리는 곳

6. ㉠의 뜻을 알기 위해 다음의 사전에서 찾아야 할 낱말은?

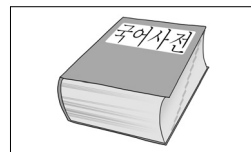

- ① 나눌                      ② 나누다
- ③ 나누고                      ④ 나눠서

7. 문장의 호응 관계가 바른 것은?

- ① 나는 내일 소풍을 다녀왔다.
- ② 동생은 어제 친구를 만나러 갈 거야.
- ③ 앞으로 나는 너와 더욱 친하게 지냈어.
- ④ 우리 가족은 지난 토요일에 제주도를 다녀왔다.

8. 다음 ( ㉠ )에 들어갈 알맞은 문장은?

말은 상대에 따라 다르게 사용해야 한다. 높임말은 웃어른께 하는 말로서, 거기에는 공경하는 마음을 담아야 해. 그리고 같은 뜻을 가진 말이라도 상대에 따라 사용하는 낱말이 다르지. 예를 들면, ‘밥’은 예사말이고 높임말은 ‘진지’라고 해. 예사말인 ‘떡다’라는 낱말은 높임말로 ‘잡수시다’라고 한다. 그래서 너희가 할아버지께 말씀을 드린다면 “( ㉠ )”라고 해야 하는 거지.

- ① 할아버지, 밥 먹어.                      ② 할아버지, 밥 잡수세요.
- ③ 할아버지, 진지 먹어.                      ④ 할아버지, 진지 잡수세요.

9. 광고에서 전하려는 내용은?



- ① 음식물 쓰레기를 줄이자.
- ② 일회용품 사용하지 말자.
- ③ 장애인에 대한 편견을 버리자.
- ④ 우리나라 전통 음식을 널리 알리자.

[10~11] 다음 글을 읽고 물음에 답하시오.

거리를 걷다 보면 외국 말을 많이 볼 수 있다. 가게를 운영하는 사람이나 거리에 게시물을 붙이는 사람들이 어렵고 낯선 외국 말보다 아름다운 우리말을 살려 쓰면 좋겠다.

왜냐하면, 외국 말로 표현된 문구를 우리말로 충분히 바꾸어 쓸 수 있기 때문이다. 외국 말을 우리말로 바꾸면 부르기도 쉽고 더 정겹다.

또, 우리말 중에는 우리 생각을 표현할 수 있는 아름다운 말이 많기 때문이다. 예를 들면, ‘누리’, ‘시나브로’, ‘나비잠’, ‘여우비’, ( ㉠ ) 등은 살려 쓸 만한 아름다운 순우리말이다.

10. 위 글의 중심 생각은?

- ① 게시물을 정해진 곳에 붙이자.
- ② 아름다운 우리말을 살려 쓰자.
- ③ 거리에는 외국 말이 많이 있다.
- ④ 외국 말로 표현된 문구를 많이 쓰자.

11. ( ㉠ )에 들어갈 수 없는 낱말은?

- ① 여울      ② 새참      ③ 에어컨      ④ 미리내

12. 다음과 같은 형식의 문장은?

어부가 고기를 잡는다.

- ① 말이 빠르게 달린다.      ② 날씨가 매우 따뜻하다.
- ③ 나는 동화책을 읽는다.      ④ 내 동생은 초등학생이다.

13. 밑줄 친 얼굴이 ‘명예’ 또는 ‘체면’의 뜻으로 쓰인 것은?

- ① 새 얼굴이 등장하였다.
- ② 내 얼굴을 생각해서라도 잘해라.
- ③ 우리 엄마는 얼굴이 정말 예쁘다.
- ④ 처음 본 얼굴인데 매우 낮익었다.

14. 다음 신문 기사를 육하원칙에 따라 <보기>와 같이 정리했을 때, ㉠~㉤ 중 옳은 것은?

주민 화합의 날 행사 열려

2014년 3월 10일, 행복 마을 주민들은 무궁화 공원에서 ‘마을 주민 화합의 날’ 행사를 열었다. 이날 행사는 서로의 정을 나누기 위한 자리였다. 어린아이부터 어른까지 많은 사람이 모여 다채로운 행사를 즐겼다.

- ○○일보, 정○○ 기자 -

<보기>

누가 : 행복 마을 주민들

㉠ 언제 : 2014년 3월 10일

㉡ 어디서 : 어린아이부터 어른까지

㉢ 무엇을 : 무궁화 공원에서

㉣ 어떻게 : ○○일보, 정○○ 기자

왜 : 서로의 정을 나누기 위해서

- ① ㉠      ② ㉡      ③ ㉢      ④ ㉣

15. 컴퓨터를 이용한 온라인 대화에서 지켜야 할 예절을 바르게 말한 사람은?

- ① 하성: “상대방을 존중하며 글을 써야 해.”
- ② 순영: “정확하지 않은 말을 무조건 퍼뜨려도 괜찮아.”
- ③ 은지: “다른 사람을 이유 없이 비난하는 글을 써도 돼.”
- ④ 재훈: “인터넷의 모든 글은 허락 없이 내 것처럼 그대로 써도 돼.”

[16~17] 다음 글을 읽고 물음에 답하시오.

오후 네 시쯤 되어 우리는 외돌개에 도착하였다. 외돌개는 울레 6코스가 끝나는 곳이다. 바다 위에 우뚝 서 있는 외돌개와 푸른 솔숲이 어우러진 모습이 마치 한 폭의 그림과도 같았다. 해안가를 따라 크고 작은 육각기둥 모양의 돌기둥이 절벽을 이루었고, 파도가 달려와 하얀 거품을 내며 철썩이는 모습은 정말 장관이었다.

16. 위 글에서 글쓴이가 직접 본 것이 아닌 것은?

- ① 파도      ② 외돌개
- ③ 한 폭의 그림      ④ 푸른 솔숲

17. 기행문을 쓰는 방법으로 적절하지 않은 것은?

- ① 보고 들은 내용을 바탕으로 쓴다.
- ② 여행한 시간과 장소가 잘 나타나게 쓴다.
- ③ 여행에 대한 생각이나 느낌도 함께 쓴다.
- ④ 가지 않은 장소도 가 본 장소로 써야 한다.

[18~20] 다음 글을 읽고 물음에 답하시오.

(가) 네로와 파트라세는 마을로 향하였습니다. 매서운 눈보라가 눈을 가려 한 치 앞도 보이지 않았습니다. 갑자기 파트라세가 눈을 해집더니 갈색 지갑을 끄집어내었습니다. 네로는 지갑을 자세히 살펴보았습니다.

“파트라세, 아로아 아버지의 지갑이야!”

(나) 때: (                      ㉠                      )

곳: 마을로 가는 거리

나오는 사람: 네로, 파트라세

불이 켜지면 네로와 파트라세가 눈길 위에 서 있다.

네로: (놀란 목소리로) 파트라세, 아로아 아버지의 지갑이야!

18. (나)는 (가)를 바꾼 글이다. ㉠에 들어갈 알맞은 말은?

- ① 개나리 피는 봄날      ② 태양이 뜨거운 여름
- ③ 낙엽 떨어지는 가을      ④ 눈보라 치는 겨울날

19. (나)는 무엇을 하기 위하여 쓴 글인가?

- ① 연극      ② 연설      ③ 토의      ④ 시낭송

20. (가)를 (나)로 바꾸어 쓸 때 주의할 점이 아닌 것은?

- ① 해설, 지문, 대사로 표현한다.
- ② 현재 말하고 있는 것처럼 표현한다.
- ③ 인물의 성격이나 생각이 잘 나타나게 쓴다.
- ④ 인물의 표정, 행동, 목소리 크기는 생략해야 한다.

제 ③ 교시

영 어

수험번호 ( )

성 명 ( )

※ 다음 물음에 대한 가장 옳은 답을 하나만 골라 정확히 표기하시오.

1. 그림과 낱말의 연결이 올바른 것은?

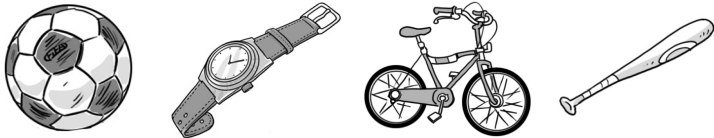

- ① ball ② bat ③ box ④ bed

2. □에 공통으로 들어갈 알파벳은?



b□ok      b□y      d□g

- ① e ② o ③ u ④ y

3. 다음 대화에서 소풍 가는 날은 언제인가?

Kevin: When is our picnic?  
Ann : It's October ninth.

- ① 1월 1일      ② 3월 1일  
③ 8월 15일      ④ 10월 9일

4. 밑줄 친 부분에 공통으로 들어가는 것은?



mo \_\_\_\_\_      fa \_\_\_\_\_      bro \_\_\_\_\_  
(어머니)      (아버지)      (남자 형제)

- ① der      ② ter      ③ ther      ④ dher

5. 다음 중 빈칸에 공통으로 들어가는 것은?

- \_\_\_\_\_ go fishing.  
○ \_\_\_\_\_ go shopping.

- ① Am      ② Let's      ③ Isn't      ④ Aren't

6. 그림을 보고 빈칸에 들어갈 알맞은 낱말을 고르면?



A: What is he doing?  
B: He is playing \_\_\_\_\_.

- ① soccer      ② baseball      ③ basketball      ④ badminton

7. 그림이 나타내는 직업으로 알맞은 것은?



- ① cook      ② pilot      ③ doctor      ④ nurse

8. 다음 중 그림과 같이 행동하도록 알맞게 표현한 것은?

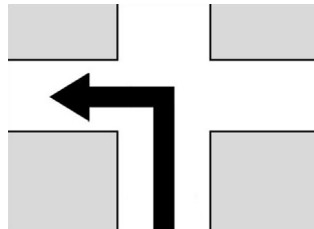

- ① Stop.      ② Go back.      ③ Turn left.      ④ Turn right.

9. 다음 대화에서 오늘은 무슨 요일인가?

A: What day is it today?  
B: Today is Sunday.

- ① 월요일      ② 수요일      ③ 금요일      ④ 일요일

10. 다음 대화에서 마이크(Mike)가 겨울에 하려는 일은?

Lucy: What will you do this winter?  
Mike: I will go skiing.

- ① 썰매 타기      ② 스키 타기  
③ 스케이트 타기      ④ 눈사람 만들기

11. 다음 대화에서 알 수 있는 진호(Jinho)의 장난감 자동차 색깔은?

Ann : Is this your toy car?  
Jinho : No, it's not mine. My toy car is blue.

- ① 파랑    ② 노랑    ③ 빨강    ④ 검정

12. 그림을 보고 빈칸에 들어갈 알맞은 낱말을 고르면?

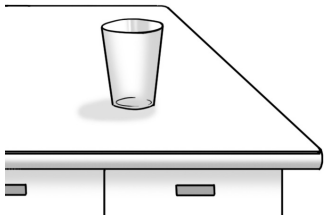

A: Where is the cup?  
B: It is \_\_\_\_\_ the desk.

- ① in    ② on    ③ under    ④ between

13. 일과표를 보고 빈칸에 들어갈 알맞은 말을 고르면?

일과표	
07:00	기상
07:30	아침식사
08:00	등교
14:30	하교

It's 14:30.  
It's time to \_\_\_\_\_.

- ① get up    ② have breakfast  
③ go to school    ④ go back home

14. 다음 대화의 빈칸에 들어갈 알맞은 낱말은?

Minsu: \_\_\_\_\_ you like to come to my house?  
Sumi : Yes, I'd love to.

- ① Am    ② Was    ③ Would    ④ Where

15. 다음 물음에 가장 알맞은 대답은?

A: Can you help me, please?  
B: \_\_\_\_\_.

- ① Yes, I can    ② It's winter  
③ It's Thursday    ④ Today is Monday

16. 빈칸에 공통으로 들어갈 알맞은 낱말은?

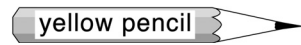

The red pencil is \_\_\_\_\_ than the brown pencil.  
The brown pencil is \_\_\_\_\_ than the yellow pencil.

- ① older    ② longer    ③ shorter    ④ stronger

17. 나미(Nami)를 위로하는 텐(Tan)의 대답으로 가장 알맞은 것은?

Nami : I have a cold. I'm sick.  
Tan : \_\_\_\_\_ . Go to see a doctor.  
Nami : Thank you.

- ① That's good    ② You're welcome  
③ That's too bad    ④ Happy birthday

18. 그림을 보고 빈칸에 들어갈 알맞은 낱말을 고르면?



A: Where is the \_\_\_\_\_ ?  
B: It's between the bank and the post office.

- ① zoo    ② park    ③ school    ④ hospital

19. 다음 대화가 이루어지는 상황으로 가장 알맞은 것은?

Jenny : Hello, this is Jenny speaking.  
May I speak to Tom?  
Tom : Hello, this is Tom.

- ① 전화 통화    ② 독서하기  
③ 음악 감상    ④ 운동하기

20. 그림으로 보아 빈칸에 들어갈 알맞은 표현은?

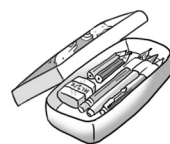

\$ 12



\$ 13



\$ 20



\$ 30

A: How much is the bag?  
B: \_\_\_\_\_.

- ① It's twelve dollars    ② It's thirteen dollars  
③ It's twenty dollars    ④ It's thirty dollars

제 ② 교시

수 학

수험번호 ( )

성 명 ( )

※ 다음 물음에 대한 가장 옳은 답을 하나만 골라 정확히 표기하시오.

1. □ 안에 들어갈 알맞은 수는?

10000은 7000보다 □ 큰 수입니다.

- ① 1000    ② 2000    ③ 3000    ④ 4000

2. 분수  $\frac{5}{4}$ 에 대한 설명으로 옳지 않은 것은?

- ① 진분수이다.  
 ② 1보다 큰 수이다.  
 ③  $\frac{1}{4}$ 이 5개인 수이다.  
 ④ ‘사분의 오’라고 읽는다.

3. 두 대각선이 서로 수직이고 길이가 같은 사각형은?

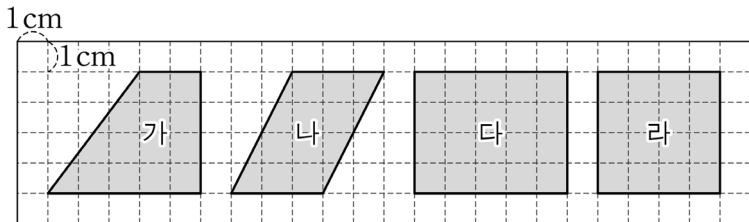

- ① 가    ② 나    ③ 다    ④ 라

4. 수직선에 나타낸 수의 범위는?

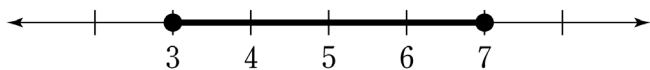

- ① 3 이상 7 이하    ② 3 이상 7 미만  
 ③ 3 초과 7 이하    ④ 3 초과 7 미만

5. 다음 정육면체에 대한 설명으로 옳지 않은 것은?

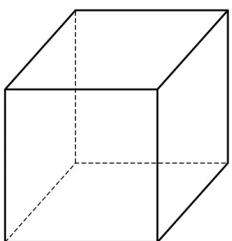

- ① 면의 개수는 6개이다.  
 ② 꼭짓점의 개수는 8개이다.  
 ③ 모서리의 개수는 10개이다.  
 ④ 면의 모양이 모두 정사각형이다.

6. 두 도형이 합동일 때, 변 ㄱ과 길이가 같은 변은?

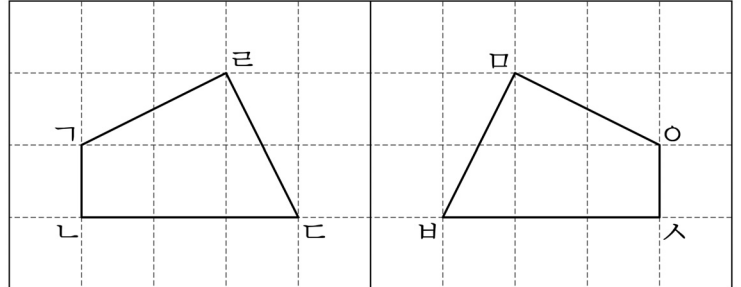

- ① 변 ㄴㄷ    ② 변 ㄷㄹ  
 ③ 변 ㄹㄴ    ④ 변 ㄴㄹ

7. 칠수네 밭의  $\frac{1}{4}$ 에 고구마를 심었고, 나머지 땅에는 땅콩을 심었다. 땅콩을 심은 땅은 전체의 몇 분의 몇인가?

- ①  $\frac{1}{4}$     ②  $\frac{2}{4}$     ③  $\frac{3}{4}$     ④  $1\frac{1}{4}$

8.  $21 \times 128 = 2688$ 이다.  $21 \times 12.8$ 을 계산하면?

- ① 0.2688    ② 2.688    ③ 26.88    ④ 268.8

9. 그림에서 도형의 넓이가 가장 큰 것은?

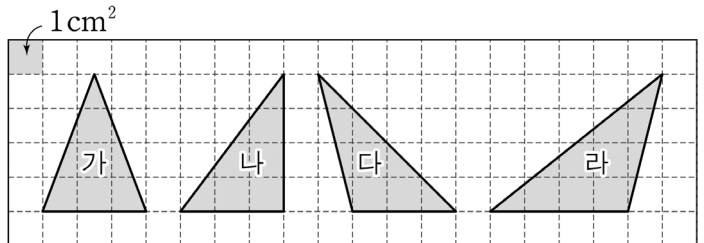

- ① 가    ② 나    ③ 다    ④ 라

10. 다음 분수 중에서 크기가 가장 큰 것은?

- ①  $\frac{1}{2}$     ②  $\frac{1}{3}$     ③  $\frac{3}{4}$     ④  $\frac{3}{8}$

11. □ 안에 들어갈 알맞은 수를 순서대로 나열한 것은?

$$3 \div \frac{1}{5} = 3 \times \frac{5}{\square} = \square$$

- ① 1, 5      ② 1, 15      ③ 3, 5      ④ 3, 15

12. 길이가 2.4m인 끈을 0.6m씩 자르면 몇 도막인가?

- ① 4도막      ② 5도막      ③ 6도막      ④ 7도막

13. 8개의 쌓기나무를 그림과 같이 쌓았을 때, 옆에서 본 모양은?

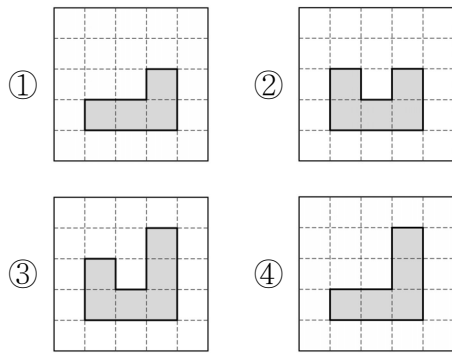
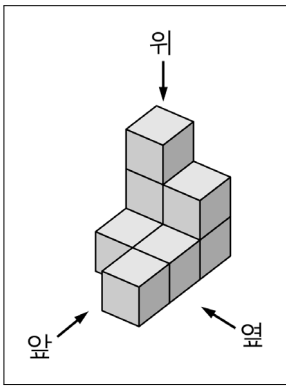

14. 반원을 그림과 같이 회전축을 중심으로 1회전하여 얻는 입체도형은?

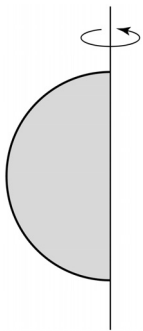

- ① 구  
② 원뿔  
③ 원기둥  
④ 사각기둥

15. 다음 중 각기둥이 아닌 것은?

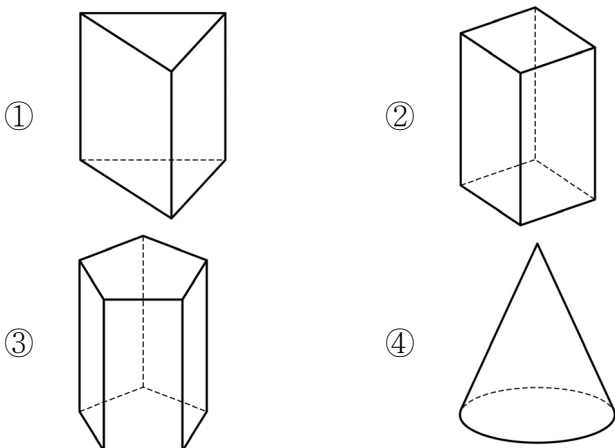

16. 두 원의 중심이 각각 ㄱ, ㄴ이고 선분 ㄱㄴ의 길이는 11cm이다. 삼각형 ㄱㄴㄷ의 둘레의 길이는?

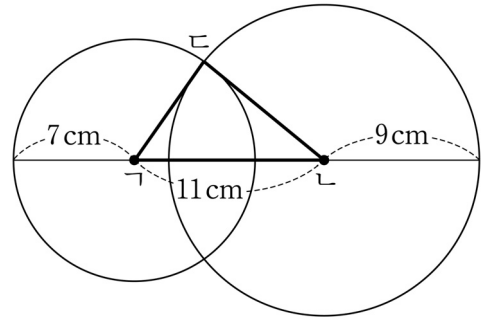

- ① 21 cm      ② 27 cm      ③ 32 cm      ④ 35 cm

17. □ 안에 들어갈 알맞은 수는?

$$\square : 3 = 6 : 9$$

- ① 2      ② 4      ③ 6      ④ 8

18. 영수의 친구들이 태어난 계절을 조사하여 나타낸 그래프이다. 가을에 태어난 학생 수가 5명이라면 겨울에 태어난 학생 수는?

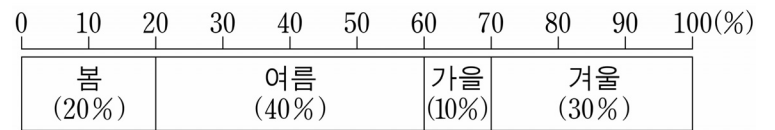

- ① 5명      ② 10명      ③ 15명      ④ 20명

19. 주사위 한 개를 던질 때, 나오는 눈이 짝수인 경우의 수는?

- ① 1      ② 3      ③ 5      ④ 6

20. 영희는 500원짜리 공책 2권과 200원짜리 연필 3자루를 사고, 정확히 계산하여 거스름돈 400원을 받았다. 처음에 영희가 물건을 사기 위해 낸 돈은 얼마인가?

- ① 1500 원      ② 2000 원      ③ 2500 원      ④ 3000 원



9. 조선 통치의 기본이 된 법전은?

- ① 농사직설                      ② 경국대전
- ③ 삼강행실도                  ④ 동국여지승람

10. 다음에 제시된 조선 후기의 서민 문화는?

춘향가, 심청가, 적벽가, 수궁가

- ① 바둑                              ② 판소리
- ③ 활쏘기                          ④ 한문 시조

11. 우리 조상들이 떡에 무늬를 찍을 때 쓴 생활 도구는?

- ① 지게            ② 화로            ③ 떡살            ④ 조각보

12. 다음 중 우리 민족이 전개한 항일 운동이 아닌 것은?

- ① 3·1 운동                          ② 6·25 전쟁
- ③ 청산리 전투                      ④ 애국 계몽 운동

13. 다음에서 설명하는 일을 하는 사람은?

- 정부를 통솔하여 국가의 중요한 일을 결정한다.
- 국군의 최고 지도자로서 국군을 지휘한다.

- ① 대통령                          ② 경찰청장
- ③ 국회의원                        ④ 대법원장

14. 평화 통일을 위해 남북한이 함께 노력할 점이 아닌 것은?

- ① 무력 도발                        ② 이산가족 상봉
- ③ 문화·예술 교류                ④ 기업인의 경제 협력

15. ㉠에 들어갈 문제점으로 가장 적절한 것은?

경제 성장 과정에서 나타난 사회 문제

1. 문제점 : ㉠

2. 해결책

- 산에 나무 심기
- 무공해 농약 개발
- 폐수 정화 시설 설치

- ① 빈부 격차                        ② 인구 감소
- ③ 주택 부족                        ④ 환경오염

16. 다음을 통해 해결하고자 하는 것은?

- 노인 복지 제도                  ○ 노인 일자리 창출

- ① 고령화 문제                      ② 교통 체증 문제
- ③ 대기 오염 문제                  ④ 식수 부족 문제

17. 다음에서 설명하는 국제기구는?

- 1948년 '세계 인권 선언' 선포
- 전쟁 방지와 평화 유지를 위해 설립

- ① 국제연합(UN)                    ② 국제통화기금(IMF)
- ③ 세계무역기구(WTO)            ④ 세계보건기구(WHO)

18. 다음에서 설명하는 지역은?

- 세계에서 가장 큰 대륙임.
- 우리나라, 중국, 일본 등이 속해 있음.

- ① 유럽                                ② 아시아
- ③ 아프리카                         ④ 북아메리카

19. 홍수의 피해를 줄이기 위한 노력으로 볼 수 없는 것은?

- ① 하천을 정비한다.
- ② 산에 나무를 많이 심는다.
- ③ 산을 깎아서 골프장을 건설한다.
- ④ 일기 예보로 홍수 경보를 발령한다.

20. 다음 내용에 해당하는 국민의 의무는?



- ① 국방의 의무                      ② 근로의 의무
- ③ 납세의 의무                      ④ 교육의 의무





# 제 ③ 교시 도 덕

수험번호 ( ) 성 명 ( )

※ 다음 물음에 대한 가장 옳은 답을 하나만 골라 정확히 표기하시오.

1. 그림과 관계 있는 덕목은?

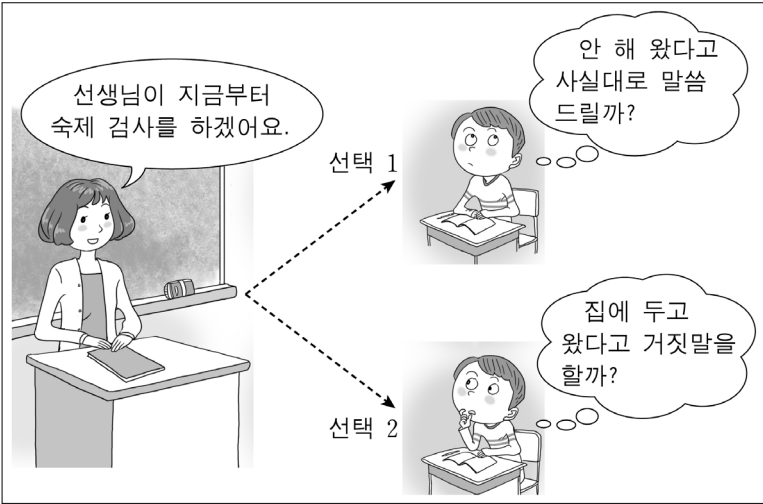

- ① 정직      ② 협동      ③ 효도      ④ 생명 존중

2. 공중도덕을 잘 실천하는 사람은?

- ① 줄을 설 때 몰래 끼어드는 사람
- ② 공원 산책로에 함부로 꺾을 뺏는 사람
- ③ 극장에서 영화 관람 중 계속 잤는 사람
- ④ 도서관에서 빌린 책을 깨끗하게 사용하는 사람

3. 우리나라의 전통 문화 유산은?

- ① 커피                                      ② 한글
- ③ 컴퓨터                                    ④ 만리장성

4. 환경 보호를 위한 노력으로 옳은 것은?

- ① 화학 비료를 많이 사용한다.
- ② 재활용 쓰레기는 분리수거한다.
- ③ 일회용품을 무분별하게 사용한다.
- ④ 비닐이나 플라스틱을 땅에 묻는다.

5. 다음에서 설명하는 것은?

- ‘서로의 마음과 힘을 합친다’는 뜻을 가지고 있다.
- 조상들의 생활 모습에는 계, 품앗이, 두레가 있다.

- ① 경쟁      ② 준법      ③ 양보      ④ 협동

6. 이웃과 화목하게 지내기 위한 태도로 옳은 것은?

- ① 이웃을 만나면 반갑게 인사하기
- ② 이웃 어른께 예의 없는 행동하기
- ③ 공동 주택에서 소란하게 공놀이하기
- ④ 늦은 시간에 시끄럽게 악기 연주하기

7. 갈등을 해결하는 태도로 바람직하지 않은 것은?

- ① 양보하고 타협하는 자세로 해결하기
- ② 다른 사람의 입장을 이해하며 말하기
- ③ 민주적이고 평화적인 방법으로 대화하기
- ④ 나와 다른 주장과 의견은 무조건 무시하기

8. 재외 동포를 대하는 태도로 가장 바람직한 것은?

- ① 재외 동포와 교류하지 않는다.
- ② 재외 동포의 고국 방문을 반대한다.
- ③ 재외 동포가 세계 어디에 살더라도 우리가 하나임을 잊지 않는다.
- ④ 외국에서 살고 있는 재외 동포에 대하여 전혀 관심을 갖지 않는다.

9. 다음 중 도덕적으로 참된 아름다움이 아닌 것은?

- ① 타인에게 피해를 주는 모습
- ② 어려운 이웃을 위해서 봉사하는 모습
- ③ 자신이 계획한 올바른 일에 최선을 다하는 모습
- ④ 몸이 불편한 친구를 위해 자리를 양보하는 모습

10. 다음 중 성실한 행동이 아닌 것은?

- ① 정성을 들여 부지런히 일한다.
- ② 힘든 일이 있으면 남에게 미룬다.
- ③ 자기가 하는 옳은 일에 최선을 다한다.
- ④ 일을 할 때는 계획을 세워 꾸준히 한다.

11. 그림과 관련된 덕목은?



- ① 배려      ② 안보      ③ 애향      ④ 통일

12. 다음 중 학교 생활에서 지켜야 할 바람직한 행동은?

- ① 약한 친구를 따돌리기
- ② 차례를 지켜 급식 받기
- ③ 공부 시간에 시끄럽게 떠들기
- ④ 화단의 꽃과 나무를 함부로 꺾기

13. 문화를 이해하는 올바른 태도는?

- ① 다른 문화를 무시한다.
- ② 문화의 다양성을 인정한다.
- ③ 우리 문화만 우월하다고 생각한다.
- ④ 모든 문화를 무분별하게 받아들인다.

14. 다음 중 가장 공정한 행동은?

- ① 청소는 항상 남학생만 한다.
- ② 친한 친구의 편을 무조건 들어준다.
- ③ 편견이나 선입견을 가지지 않고 친구를 대한다.
- ④ 부당한 대우를 받는 사람이나 약자를 못 본체 한다.

15. 평화 통일을 위한 우리의 노력으로 적절하지 않은 것은?

- ① 이산가족의 만남
- ② 꾸준한 남북 대화
- ③ 경제·문화 교류 사업
- ④ 무력을 통한 전쟁 도발 준비

16. 다음 내용과 관련 있는 것은?

○ 인간과 자연은 한 몸이다.  
○ 지구를 병들게 하지 맙시다.  
○ 하나밖에 없는 지구, 우리 함께 살리자.

- ① 극기 훈련                      ② 자기 계발
- ③ 환경 보호                      ④ 전통 문화 계승

17. 다른 사람을 위한 봉사 활동이 아닌 것은?

- ① 태풍 피해 복구에 도움 주기
- ② 양로원 위문 활동에 참여하기
- ③ 나의 건강을 위하여 운동하기
- ④ 어려운 이웃에게 연탄 나누어 주기

18. 다음에서 설명하는 단체는?

○ 국제 연합 아동 기금  
○ 전 세계 어린이들의 보건·영양·교육에 대한 각국의 노력을 지원할 목적으로 창설

- ① 유니세프                      ② 국제 적십자사
- ③ 환경 운동 연합              ④ 국경 없는 의사회

19. 사이버 공간에서 지켜야 할 예절에 해당하는 것만을 <보기>에서 모두 고른 것은?

<보기>

ㄱ. 악의적으로 해킹하기  
ㄴ. 나쁜 댓글 달지 않기  
ㄷ. 불법 다운로드 하지 않기

- ① ㄱ                      ② ㄱ, ㄴ                      ③ ㄴ, ㄷ                      ④ ㄱ, ㄴ, ㄷ

20. 평화로운 지구촌을 만들기 위한 노력으로 옳은 것은?

- ① 힘없는 나라는 무시한다.
- ② 우리나라만의 이익을 위해 노력한다.
- ③ 다른 나라와의 마찰은 무조건 무력으로 해결한다.
- ④ 굶주림으로 고통 받는 나라의 사람들을 도와준다.