

제 4 교시

직업탐구 영역(인간 발달)

성명		수험 번호							
----	--	-------	--	--	--	--	--	--	--

1. 다음 글에서 아동학대를 예방하기 위한 지원 방법 ㉠과 동일한 체계의 사례로 옳은 것을 <보기>에서 고른 것은? (단, 브론펜브레너의 생태학적 체계이론에 근거한다.)

우리나라의 경우, 부모의 학대 및 방임으로 인한 아동 피해 신고 건수가 해마다 증가하고 있다. 특히, 어린 시기의 학대 및 방임은 이후 아동의 신체적, 인지적, 사회·정서적 발달에 지대한 영향을 미친다. 아동학대 및 방임은 부모의 빈곤, 스트레스와 관련이 깊고, 아동에 대한 무관심이나 인식 부족으로 인해 발생한다. 따라서 아동학대 및 방임을 예방하기 위해서는 빈곤 가정에 대한 경제적 지원, 아동학대에 대한 일반인들의 인식 개선, ㉠ 아동권리협약의 이행 등의 노력이 필요하다.

- <보기> —
- ㄱ. 아동학대범죄의 처벌 등에 관한 특례법이 공포되었다.
 - ㄴ. 교사는 부모에게 긍정적 의사 소통 방법을 가르쳐준다.
 - ㄷ. 아이들의 복지를 증진하기 위해 어린이날이 만들어졌다.
 - ㄹ. 부모의 아동학대 및 방임 여부를 확인하기 위해 초등학교 교사는 부모와 상호 연락망을 만든다.

- ① ㄱ, ㄴ ② ㄱ, ㄷ ③ ㄴ, ㄷ ④ ㄴ, ㄹ ⑤ ㄷ, ㄹ

2. 다음 과제 해결 과정에서 사용된 사고 특성을 보이는 발달 시기에 대한 설명으로 옳은 것을 <보기>에서 고른 것은? [3점]

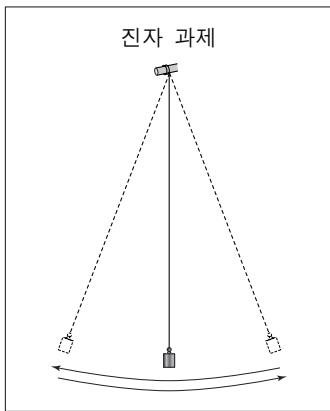

주의 진동 차이를 알아보려면 줄의 길이, 줄에 달린 추의 무게, 추를 미는 힘 등 각 변인을 독립적으로 검증해 봐야 해. 그리고 변인을 조합해서도 검증해 봐야지.



- <보기> —
- ㄱ. 전두엽이 집중적으로 발달한다.
 - ㄴ. 도덕적 딜레마를 흑백논리로 이해한다.
 - ㄷ. 모든 사람들이 자신을 바라보고 있다고 상상하며 행동한다.
 - ㄹ. 추상적 사고 능력을 바탕으로 한 사회인지 능력이 발달한다.

- ① ㄱ, ㄴ ② ㄱ, ㄷ ③ ㄴ, ㄷ ④ ㄴ, ㄹ ⑤ ㄷ, ㄹ

[3~4] 다음은 연구 보고서 내용의 일부이다. 물음에 답하시오.

[연구 주제] 여성의 경제활동 참가율
 [연구 대상] 20~49세 여성
 [연구 결과]
 여성의 경제활동 참가 정도를 알아보기 위해 20대~40대의 여성들을 대상으로 연령별 취업 현황을 조사하였다. 그 결과 20대가 62.9%, 30대는 56.0%, 40대는 65.9%가 경제활동에 참가하는 것으로 나타났다. 이러한 결과는 다른 OECD 국가와는 다른 것으로 우리나라의 경우 ㉠ 특정 시기에 여성의 경력이 단절됨을 보여 준다.

3. 위의 연구에서 사용된 연구 방법에 대한 특징으로 옳은 것은? [3점]

- ① 반복 조사로 인한 연습 효과가 나타날 수 있다.
- ② 시간의 흐름에 따른 연구 대상자의 손실이 크다.
- ③ 연령 증가에 따른 개인의 발달적 변화를 알 수 있다.
- ④ 동일한 연구 대상을 지속적으로 추적하여 조사한다.
- ⑤ 연구 결과 해석 시 동시대 출생 집단 효과를 고려해야 한다.

4. 위 ㉠을 개선하기 위한 지원 방안으로 적절한 것만을 <보기>에서 있는 대로 고른 것은?

- <보기> —
- ㄱ. 육아휴직제를 확대한다.
 - ㄴ. 아이돌봄서비스를 확대한다.
 - ㄷ. 기초연금제도의 혜택을 확대한다.
 - ㄹ. 탄력근무제나 재택근무제를 확대한다.

- ① ㄱ, ㄴ ② ㄱ, ㄷ ③ ㄷ, ㄹ
 ④ ㄱ, ㄴ, ㄹ ⑤ ㄴ, ㄷ, ㄹ

5. 다음 글에 나타난 시기의 발달 특징으로 옳은 것만을 <보기>에서 있는 대로 고른 것은? (단, 에릭슨의 심리사회적 이론에 근거한다.)

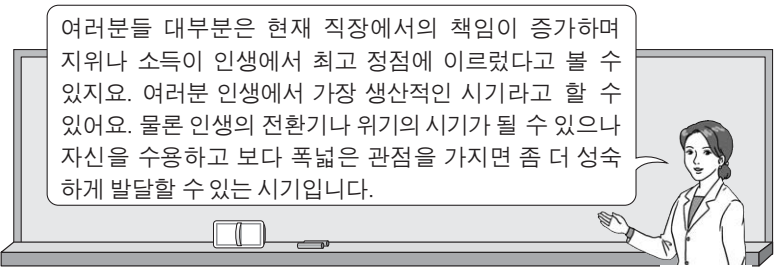

여러분들 대부분은 현재 직장에서의 책임이 증가하며 지위나 소득이 인생에서 최고 정점에 이르렀다고 볼 수 있지요. 여러분 인생에서 가장 생산적인 시기라고 할 수 있어요. 물론 인생의 전환기나 위기의 시기가 될 수 있으나 자신을 수용하고 보다 폭넓은 관점을 가지면 좀 더 성숙하게 발달할 수 있는 시기입니다.

- <보기> —
- ㄱ. 직전 시기보다 식역이 높아진다.
 - ㄴ. 직전 시기보다 근육량이 감소한다.
 - ㄷ. 직전 시기보다 결정성 지능이 감소한다.

- ① ㄱ ② ㄷ ③ ㄱ, ㄴ ④ ㄴ, ㄷ ⑤ ㄱ, ㄴ, ㄷ

6. 다음 인터뷰의 ㉓, ㉔를 통해 알 수 있는 학생의 자아 정체감 유형에 대한 설명으로 옳은 것만을 <보기>에서 있는 대로 고른 것은? (단, 마르시아의 자아 정체감 유형에 근거한다.)

[작가와의 만남]

날짜 : 2016. 03. 25.

기자: 평소 쓰시던 책과는 달리 진로 분야의 책을 쓰시게 된 동기는 무엇인가요?

작가: 고등학교에서 직업에 대한 특강을 한 적이 있어요. 학생들과 대화를 나누던 중 한 학생이 ㉓ 자신은 지금까지 하고 싶은 일이 없었고, 자신이 어떻게 되든 상관없다고 해서 참 안타까웠어요. 또 다른 학생은 ㉔ 패션 디자이너인 아버지가 원하셔서 아무런 고민 없이 일찍 장래희망을 디자이너로 결정했고, 의류학과에 진학하기 위해 공부에 전념하고 있다고 말하더군요. 그래서 학생들에게 실질적인 도움을 줄 수 있는 진로 지침서를 쓰고 싶다는 생각을 하게 되었고, 이렇게 책을 내게 되었습니다.

— < 보 기 > —

ㄱ. ㉓는 자아 정체감 혼미 유형이다.
 ㄴ. ㉔는 자아 정체감 유예 유형이다.
 ㄷ. ㉔는 자아 정체감의 탐색 없이 과업에 몰입한 유형이다.
 ㄹ. ㉓와 ㉔는 자아 정체감 위기의 경험이 없었다.

- ① ㄱ, ㄴ ② ㄴ, ㄷ ③ ㄷ, ㄹ
 ④ ㄱ, ㄴ, ㄷ ⑤ ㄱ, ㄷ, ㄹ

7. 다음 실험에서 [아동의 대답]을 통해 알 수 있는 내용으로 옳은 것을 <보기>에서 고른 것은? (단, 피아제의 인지 발달 이론에 근거한다.) [3점]

[실험명] 보존 개념

[실험 과정]

- 1단계: 아동에게 동일한 2개의 유리컵 A, B에 같은 양의 물이 담겨 있는 것을 확인하게 한다.
- 2단계: 교사는 유리컵 B에 있는 물을 유리컵 C에 옮겨 붓는다.

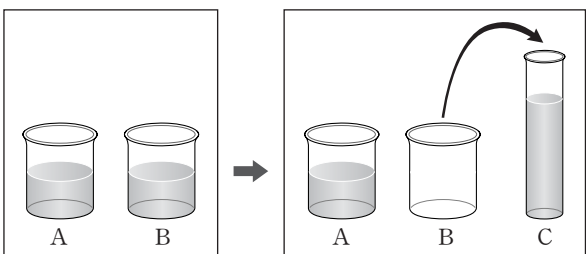

- 3단계: 교사는 A와 C 중 어느 컵의 물의 양이 더 많은지 아동에게 질문한다.

[아동의 대답]

민수: C의 물의 양이 더 많아요.
 석우: A와 C의 물의 양이 같아요. 더 이상의 물이 첨가되거나 제거 되지 않았기 때문에 A와 C의 물의 양은 같아요.
 준하: C는 좁고 높지만 A는 넓고 낮아서 다르게 보일 뿐 물의 양은 같아요.

— < 보 기 > —

ㄱ. 민수는 전조작기에 해당한다.
 ㄴ. 석우는 가역성에 근거하여 대답하고 있다.
 ㄷ. 준하는 보상성에 근거하여 대답하고 있다.
 ㄹ. 석우와 준하는 수 보존 개념이 형성되지 않았다.

- ① ㄱ, ㄴ ② ㄱ, ㄷ ③ ㄴ, ㄷ ④ ㄴ, ㄹ ⑤ ㄷ, ㄹ

8. 다음 노인의 성격 유형 (가)~(다)를 분석한 것으로 적절한 것만을 <보기>에서 있는 대로 고른 것은? [3점]

성격 유형	사례
(가)	지난날을 생각해 보니 삶은 결코 길지 않았어. 하지만 나름대로 최선을 다하며 살았으니까 내 삶에 후회는 없어. 이제는 늙어 가는 것을 받아 들이며 나머지 생을 봉사하는 데 많은 시간을 보내고 싶어.
(나)	애들이 나를 계속 도와주겠다고 하지만 난 어떤 도움도 받고 싶지 않아. 늙어 보이지 않으려면 계속 일을 해야 해.
(다)	요즘 나는 왜 이렇게 애들에게 집만 되는지... 지금 마음 같아서는 차라리 이 세상을 빨리 떠나고 싶어.

— < 보 기 > —

ㄱ. (가)의 노인은 에릭슨 이론의 발달 과업 중 자아 통합이 이루어졌다.
 ㄴ. 활동 이론에 근거하면 (나)의 노인은 (다)의 노인보다 활동성이 높다.
 ㄷ. (가)의 노인은 (다)의 노인보다 사회적 관계를 잘 유지한다.
 ㄹ. 노인의 성격 유형 중 (가)는 흔들리지 않음, (나)는 성숙형에 해당한다.

- ① ㄱ, ㄷ ② ㄴ, ㄷ ③ ㄷ, ㄹ
 ④ ㄱ, ㄴ, ㄷ ⑤ ㄱ, ㄴ, ㄹ

9. 다음 글에서 ㉓와 ㉔를 가드너의 다중 지능 이론에 근거하여 분석한 내용으로 적절한 것을 <보기>에서 고른 것은?

서번트 증후군(Savant syndrome)의 아이들이 있다. 이들은 ㉓ 사회성이 떨어지고 ㉔ 의사소통 능력이 낮으며, 반복적인 행동을 하는 등 여러 가지 뇌 기능 장애를 가지고 있다. 하지만 이들은 기억, 암산, 퍼즐이나 음악적인 부분 등 특정한 영역에서는 우수한 능력을 보인다.

— < 보 기 > —

ㄱ. ㉓는 대인 관계 지능에 해당한다.
 ㄴ. ㉓가 속하는 지능을 계발하기 위해 피드백을 주고받는 집단 활동에 참여하게 한다.
 ㄷ. ㉔는 공간 지각적 지능에 해당한다.
 ㄹ. ㉓와 ㉔가 속하는 지능을 계발하기 위해 명상을 하게 한다.

- ① ㄱ, ㄴ ② ㄱ, ㄷ ③ ㄴ, ㄷ ④ ㄴ, ㄹ ⑤ ㄷ, ㄹ

10. 다음 관찰 일지에 나타난 은혜의 행동을 분석한 것으로 가장 적절한 것은? [3점]

관찰 일지

날 짜: 2016년 4월 21일
 작성자: 하늘반 교사
 대 상: 이은혜

은혜는 여기저기 교실 안을 돌아다니다가 우연히 오리 인형을 밟았는데 소리가 나자 신기했는지 오리 인형을 계속해서 밟았다. 그러더니 자기가 늘 끼고 다니는 곰 인형도 소리가 나는지 알아보려고 계속 눌렀다. 내가 "곰이 아프잖아."라고 하자 은혜는 "곰, 곰."이라고 말하면서 옆에 있는 너구리 인형을 가리키면서 "곰."이라고 말했다. 은혜는 교실 안을 돌아다니며 네발 달린 동물 인형을 모두 "곰."이라고 말했다.

- ① 퇴행 현상을 보인다.
 ② 가상 놀이를 하고 있다.
 ③ 지연 모방을 하고 있다.
 ④ 3차 순환 반응을 보인다.
 ⑤ 과잉 축소 현상이 나타나고 있다.

11. 다음 실험을 통해 알 수 있는 내용으로 가장 적절한 것은? [3점]

[실험 조건]

- A 집단: 유치원 자유선택활동 시간에 유아가 친구를 도와 주는 행동을 하면 교사가 칭찬 스티커를 줌.
- B 집단: 유치원 자유선택활동 시간에 유아가 친구를 도와 주는 행동을 해도 교사는 칭찬 스티커를 주지 않음.

* 단, 두 집단의 조건은 칭찬 스티커 제공 여부를 제외하고 모두 동일함.

[실험 기간] 2015년 3월~7월

[실험 결과]

	A 집단	B 집단
친사회적 행동의 평균 빈도수(60분당)	12 회	1 회

* 단, A 집단과 B 집단의 실험 전 친사회적 행동의 평균 빈도수는 1회로 같음.

- ① 조작적 조건화에 의해 학습이 이루어졌다.
- ② 친사회적 행동에 대한 각인이 이루어졌다.
- ③ 부적 강화에 의한 행동 조성이 이루어졌다.
- ④ 경험에 의해 인지적 평형화 과정이 이루어졌다.
- ⑤ 단기 기억에 의미가 부여되어 장기 기억화되었다.

12. 다음 설문지에서의 양육 유형 A, B에 대한 설명으로 옳은 것을 <보기>에서 고른 것은? (단, 바움린드의 부모 양육 유형에 근거한다.) [3점]

나는 어떤 부모일까?			
응답자	질문	답변	분석 결과
부모 1	아이가 크레파스로 거실 바닥에 낙서를 했다면?	그림을 잘 그렸다고 칭찬하며 마음껏 낙서를 계속하게 한다.	A 유형
	아이가 꽃병을 깨 놓고 안 그랬다고 거짓말을 한다면?	꽃병이 깨진 것보다 아이가 다치지 않았는지 확인하며 거짓말한 것을 대수롭지 않게 여긴다.	
부모 2	아이가 크레파스로 거실 바닥에 낙서를 했다면?	화를 내며 더 이상 낙서를 못하게 크레파스를 치워 버린다.	B 유형
	아이가 꽃병을 깨 놓고 안 그랬다고 거짓말을 한다면?	꽃병을 깨뜨린 것도 모자라 거짓말까지 하느냐며 심하게 혼낸다.	

— <보기> —

- ㄱ. A 유형은 방임적 양육 유형이다.
- ㄴ. A 유형은 자녀의 책임감과 사회성을 발달시킬 수 있다.
- ㄷ. B 유형은 자녀의 복종적이고 공격적인 성격을 초래하기 쉽다.
- ㄹ. A 유형은 B 유형보다 자녀에 대한 통제 수준이 낮다.

- ① ㄱ, ㄴ ② ㄱ, ㄷ ③ ㄴ, ㄷ ④ ㄴ, ㄹ ⑤ ㄷ, ㄹ

13. 다음 대화에서 발달 전문가의 답변 (가)에 들어갈 내용으로 적절한 것만을 <보기>에서 있는 대로 고른 것은? (단, 프로이트의 심리성적 이론에 근거한다.) [3점]

아빠: 저희 아들은 아내와 제가 손만 잡고 있어도 손을 잡지 말라며 때를 쓰고 제가 아내에게 다가가기만 해도 싫어해요. 요즘 들어서는 아들이 제 넥타이를 매고 제 양복을 입고 제가 하는 모습을 그대로 따라 해요. 왜 그럴까요?

발달 전문가: (가)

— <보기> —

- ㄱ. 오이디푸스 콤플렉스를 경험하고 있습니다.
- ㄴ. 동성 부모와의 동일시 과정을 경험하고 있습니다.
- ㄷ. 리비도가 성기에 집중되는 남근기의 아이들이 많이 보이는 현상입니다.

- ① ㄱ ② ㄷ ③ ㄱ, ㄴ ④ ㄴ, ㄷ ⑤ ㄱ, ㄴ, ㄷ

14. 다음은 출산의 세 단계를 나타낸 수업 자료이다. (가)~(다)에 대한 설명으로 옳은 것을 <보기>에서 고른 것은?



— <보기> —

- ㄱ. (가)에서는 태반과 탯줄이 밖으로 배출된다.
- ㄴ. (나)는 진통이 시작되면서부터 자궁구가 완전히 열리는 단계이다.
- ㄷ. (다)는 세 단계 중 시간이 가장 오래 걸린다.
- ㄹ. 출산은 (다)→(나)→(가) 순서로 진행된다.

- ① ㄱ, ㄴ ② ㄱ, ㄷ ③ ㄴ, ㄷ ④ ㄴ, ㄹ ⑤ ㄷ, ㄹ

15. 다음 육아 일기에서 가영이가 속한 시기의 인지적 발달 특성에 대한 사례로 적절한 것을 <보기>에서 고른 것은?

육아 일기
2016. 04. 23.
오늘은 가영이와 찜질방에 갔다. 찜질방으로 가려는데 가영이가 신발을 자기 혼자서 신겠다고 고집을 부리더니 운동화의 좌우를 바꿔 신었다. 내가 "잘못 신었잖아, 가영아."라고 하자 가영이는 "안 잘못 신었어."라고 했다. 가영이가 비록 신발을 잘못 신었지만 자기 스스로 하려는 모습이 대견해서 "그래, 잘했어."라고 칭찬을 해 주었다.

— <보기> —

- ㄱ. 엄마 생일 선물로 엄마가 좋아하는 물건을 준비한다.
- ㄴ. 계단에서 미끄러진 후 계단이 자신을 밀었다고 말한다.
- ㄷ. 동생이 아픈 것은 자신이 동생을 미워해서라고 생각한다.
- ㄹ. 자신의 눈에서 엄마가 사라지면 엄마가 세상에 없다고 생각하여 운다.

- ① ㄱ, ㄴ ② ㄱ, ㄷ ③ ㄴ, ㄷ ④ ㄴ, ㄹ ⑤ ㄷ, ㄹ

16. 다음 글에서 소년의 행동을 통해 유추할 수 있는 인간 발달의 이론에 대한 내용으로 옳은 것을 <보기>에서 고른 것은? [3점]

옛 궁궐 목수들은 기술과 지혜를 손에서 손으로 대물림해 왔다. 목수가 되고자 궁에 들어온 소년에게 스승은 그저 본을 보일 뿐, 가르침을 말에 담는 법이 없었다. 소년은 최고의 장인으로 존경받는 스승을 닮아 가고자 낮에는 스승이 하는 것을 유심히 관찰했고 밤에는 스승의 연장질과 제도를 떠올리며 연습하기를 무수히 반복했다. 십 년이 지난 후, 그 소년은 한몫을 거뜬히 해내는 장인이 됐다.

- <보기> —
- ㄱ. 학습에 있어 동기가 중요하다.
 - ㄴ. 발달에 있어 전의식의 작용이 중요하다.
 - ㄷ. 능동적인 인지 과정을 통해 발달이 이루어진다.
 - ㄹ. 특정 기술을 습득하기 위한 결정적 시기가 있다.

- ① ㄱ, ㄴ ② ㄱ, ㄷ ③ ㄴ, ㄷ ④ ㄴ, ㄹ ⑤ ㄷ, ㄹ

17. 다음 대화를 통해 알 수 있는 세화와 태회가 속한 각기 다른 시기의 발달 특성으로 옳은 것을 <보기>에서 고른 것은?



- <보기> —
- ㄱ. 세화가 속한 시기에는 조망 수용이 가능하다.
 - ㄴ. 세화가 속한 시기에는 만족 지연을 통한 자기 조절을 한다.
 - ㄷ. 태회가 속한 시기에는 인공론적 사고를 한다.
 - ㄹ. 세화와 태회가 속한 시기에는 깊이 지각 능력이 있다.

- ① ㄱ, ㄴ ② ㄱ, ㄷ ③ ㄴ, ㄷ ④ ㄴ, ㄹ ⑤ ㄷ, ㄹ

18. 다음은 퀴블러로스의 죽음 준비 과정 중 한 단계를 설명한 글이다. 이 단계에 대한 내용으로 옳은 것은?

이 단계의 환자들은 대개 지치고 쇠약해지며 감정의 공백기를 갖게 된다. 환자는 피할 수 없는 죽음이라는 운명을 평온하게 받아들일게 된다. 이것은 절망으로부터 오는 체념과는 다른 것으로 해야 할 일을 마쳤을 때 느끼는 휴식의 시간이라고 할 수 있다.

- 이호선, 『노인과 노화』 -

- ① 죽음의 준비 과정 중 타협의 단계이다.
- ② 이 단계의 바로 전 단계는 우울의 단계이다.
- ③ 아무것도 할 수 없다는 인식이 동반되며 깊은 상실감을 경험한다.
- ④ 의사의 오진이라고 생각하여 다른 병원을 찾아다니며 검사를 받는다.
- ⑤ 삶이 지속되지 못하는 것에 대한 원망을 가족이나 치료진에게 표출한다.

19. 다음 실험의 아동 A가 속한 시기의 발달 특성으로 옳은 것을 <보기>에서 고른 것은? (단, 피아제의 인지 발달 이론에 근거한다.) [3점]

[실험 조건]

- 아동 A에게 빨간 사과, 초록 사과, 빨간 파프리카, 초록 파프리카를 각 1개씩 준다. 아동 A에게 모든 과일과 채소를 주어진 그림판에 올려놓게 한다.

[실험 과정]

- 과제 1: 아동 A에게 주어진 과일과 채소를 그림판에 색깔별로 분류하여 올려놓게 한다.

	빨강	
	초록	

- 과제 2: 아동 A에게 주어진 과일과 채소를 그림판에 색깔과 종류를 동시에 고려하여 올려놓게 한다.

	빨강	초록
과일		
채소		

[실험 결과]

- 아동 A는 과제 1을 성공하였고, 과제 2는 실패하였다.

- <보기> —
- ㄱ. 사고의 중심화를 보인다.
 - ㄴ. 자율적 도덕성 단계이다.
 - ㄷ. 확인 부가 의문문을 사용한다.
 - ㄹ. 기억 책략으로 정교화를 사용한다.
- ① ㄱ, ㄴ ② ㄱ, ㄷ ③ ㄴ, ㄷ ④ ㄴ, ㄹ ⑤ ㄷ, ㄹ

20. 다음은 인간 발달의 쟁점에 대한 토론 중 일부이다. (가)에 들어갈 내용으로 옳은 것만을 <보기>에서 있는 대로 고른 것은?

토론자 A: 저는 유전이 인간 발달에 영향을 미친다고 봅니다. 그 근거로 다운증후군이나 혈우병과 같은 질병은 염색체 이상이나 열성유전자의 유전에 의한 것이라는 사실을 제시합니다.

토론자 B: 저는 환경이 인간의 발달에 영향을 미친다고 주장합니다. 그 근거로 (가)

- <보기> —
- ㄱ. 중세 시대의 전성설을 제시합니다.
 - ㄴ. 아동의 본성을 백지상태에 비유한 로크의 이론을 제시합니다.
 - ㄷ. 아동은 생물학적으로 프로그램화된 기제에 따라 발달한다는 이론을 제시합니다.

- ① ㄱ ② ㄴ ③ ㄱ, ㄷ ④ ㄴ, ㄷ ⑤ ㄱ, ㄴ, ㄷ

* 확인 사항

○ 답안지의 해당란에 필요한 내용을 정확히 기입(표기)했는지 확인하십시오.