

제 4 교시

직업탐구 영역 (디자인일반)

성명

수험 번호

1. 다음 자료에서 알 수 있는 디자인 분야로 적절한 것은?

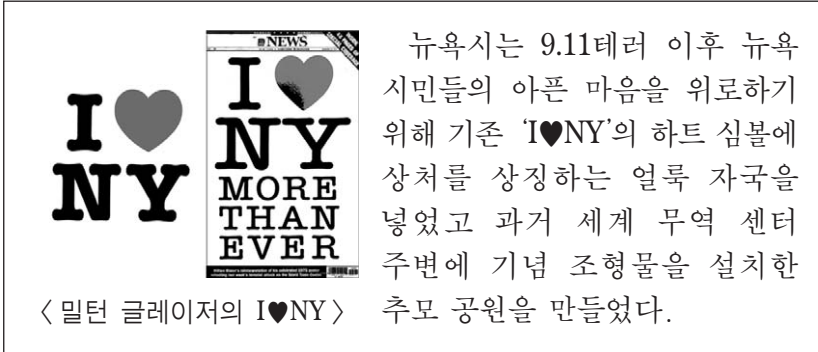

뉴욕시는 9.11테러 이후 뉴욕 시민들의 아픈 마음을 위로하기 위해 기존 'I♥NY'의 하트 심볼에 상처를 상징하는 얼룩 자국을 넣었고 과거 세계 무역 센터 주변에 기념 조형물을 설치한 추모 공원을 만들었다.

- ① 공공 디자인                      ② 미래 디자인
- ③ 에코 디자인                        ④ 유니버설 디자인
- ⑤ 하이테크 디자인

2. 다음 대화를 통해 알 수 있는 애니메이션의 종류로 옳은 것은?



이번 애니메이션은 어떤 기법으로 제작할까요?  
 입체감을 살린 캐릭터를 조금씩 움직여 가면서 촬영하면 좋겠어요.  
 그러면 가소성이 있는 재료로 정감있는 작품을 제작하지요.

- ① 셀 애니메이션                      ② 투광 애니메이션
- ③ 클레이 애니메이션                ④ 페이퍼 애니메이션
- ⑤ 컷 아웃 애니메이션

3. 다음은 국가별 디자인의 특징에 대한 설명이다. (가), (나)에 해당하는 국가로 적절한 것은?

국 가	특 징
(가)	<ul style="list-style-type: none"> <li>• 선진 기술의 모방과 응용을 통해 디자인과 산업 구조를 개선</li> <li>• 첨단제품의 이미지를 풍기는 화려한 겉모양과 축소지향의 디자인</li> </ul>
(나)	<ul style="list-style-type: none"> <li>• 간결하고 정확한 비례에 따른 기능적 디자인</li> <li>• 바우하우스 디자인 교육을 통한 세계적인 디자이너 배출</li> </ul>

- |      |     |      |     |
|------|-----|------|-----|
| (가)  | (나) | (가)  | (나) |
| ① 미국 | 독일  | ② 미국 | 일본  |
| ③ 미국 | 핀란드 | ④ 일본 | 핀란드 |
| ⑤ 일본 | 독일  |      |     |

4. 그림은 시각 디자인 분야의 사례이다. 이 디자인 분야의 목적으로 옳은 것을 <보기>에서 고른 것은? [3점]



<보기>

- ㄱ. 구성원 간의 일체감과 업무 효율 향상
- ㄴ. 대중에게 상품이나 서비스를 알리고 구매 설득
- ㄷ. 기업과 브랜드 정보의 체계화로 이미지의 시각적 통합
- ㄹ. 기업과 소비자 간의 커뮤니케이션 활동을 통한 판매 촉진

- ① ㄱ, ㄴ                                  ② ㄱ, ㄷ                                  ③ ㄴ, ㄷ
- ④ ㄴ, ㄹ                                  ⑤ ㄷ, ㄹ

5. 그림을 통해 알 수 있는 비례에 대한 설명으로 가장 적절한 것은? [3점]



<조선 시대의 사방 탁자>

- ① 황금비에 가까운 비례가 나타난다.
- ② 정수비에 의한 점이와 점증이 나타난다.
- ③ 동양 건축에 적용된 비례로 울동감이 나타난다.
- ④ 이웃하는 두 항의 비가 일정한 수열에 의한 비례이다.
- ⑤ 이웃하는 두 항의 차이가 일정한 수열에 의한 비례이다.

6. 다음 자료에 공통으로 나타나는 디자인의 원리로 적절한 것은?

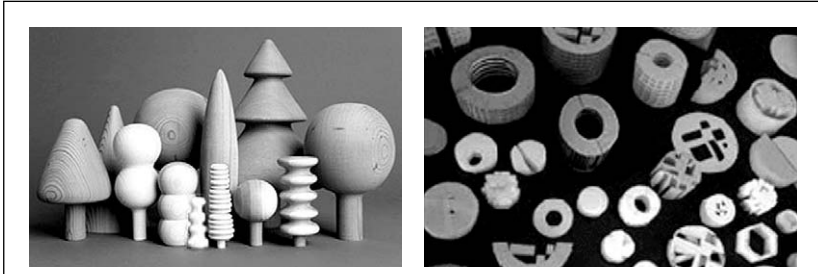

- 서로 닮은 형태와 종류, 의미와 기능 등이 연합되어 있다.
- 사물의 다양한 형태 요소가 공간 속에서 전체적으로 통합되어 심리적으로 안정감을 준다.

- ① 강조                      ② 규모                      ③ 방사
- ④ 유사                      ⑤ 중속

7. 다음은 제품디자인 개발 과정 중 일부에 대한 설명이다. 이를 활용하는 방법으로 옳은 것을 <보기>에서 고른 것은? [3점]

- 제품의 이미지를 구체화하고 렌더링과 함께 계획된 의도를 전달하는 수단
- 디자이너가 구상한 이미지를 전개하고 계획된 이미지를 실물과 흡사하게 제작한 입체

— <보기> —

- ㄱ. 시각적 이미지의 창출
- ㄴ. 제작방식과 구조관계를 분석
- ㄷ. 아이디어의 발상과 개략적인 형태 파악
- ㄹ. 물체의 내부구조와 인간공학적 측면을 실험

- ① ㄱ, ㄴ                      ② ㄱ, ㄷ                      ③ ㄴ, ㄷ
- ④ ㄴ, ㄹ                      ⑤ ㄷ, ㄹ

8. 다음 자료와 같은 주방이 발생한 요인으로 가장 적절한 것은? [3점]

**합리적 주방의 탄생 - 프랑크푸르트 주방**



슈테-리홀츠키(Schütte-Liholtzky)는 열차 내 10㎡의 좁은 공간에서 80인분의 식사를 만들어 냈던 기능적인 주방에서 아이디어를 얻었다. 그 결과 1926년에 환기 시스템과 조명 기구를 부착하고, 수납장은 바닥에 밀착시킨 형태의 주방을 만들었다.

- ① 아르누보의 영향으로 주방기구의 고급화가 이루어졌다.
- ② 국제 교역이 활발해지면서 동양의 장식 문양을 받아들였다.
- ③ 기계화에 반대하여 수공업에 의한 디자인 운동이 진행되었다.
- ④ 남녀평등이 이루어지면서 남성을 위한 주방용품이 개발되었다.
- ⑤ 여성의 사회 활동으로 인해 가사노동에 대한 부담을 덜어야 했다.

9. 다음 자료에서 알 수 있는 디자인 분야의 사례로 적절한 것을 <보기>에서 고른 것은?

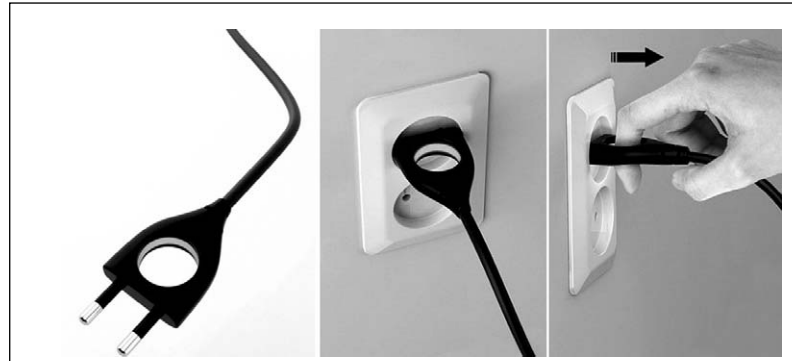

전기플러그에 구멍을 뚫어 손의 힘이 약한 노약자들도 쉽게 사용할 수 있도록 하였다.

— <보기> —

- ㄱ. 태양열 에너지를 이용한 가로등
- ㄴ. 재생 플라스틱으로 만든 공원용 벤치
- ㄷ. 높이가 다른 세면대를 설치한 화장실
- ㄹ. 사용자의 체형에 따라 형태가 바뀌는 의자

- ① ㄱ, ㄴ                      ② ㄱ, ㄷ                      ③ ㄴ, ㄷ
- ④ ㄴ, ㄹ                      ⑤ ㄷ, ㄹ

10. 다음 자료에서 알 수 있는 근대 디자인의 특징으로 적절한 것은?

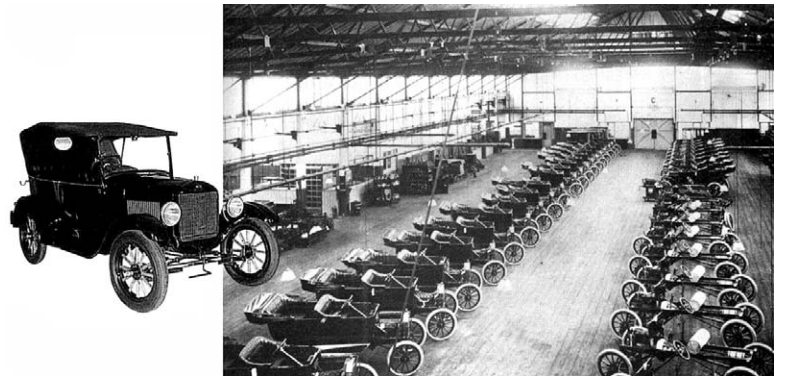

<포드 자동차 공장과 T형 모델 자동차>

포드(Ford, Henry)는 '포드 시스템'이라는 생산 방식을 개발하였다. T형 모델 자동차는 견고하고 운전하기 쉬웠으며 고장처리가 용이한 조건을 마련하여 소비자의 사랑을 받았다.

- ① 소규모 동력
- ② 부품의 규격화
- ③ 예술의 민주화
- ④ 수공 기술의 장려
- ⑤ 생활용품의 품질 강화

11. 다음 자료는 근대 디자인 운동의 특징을 보여주는 사례이다. (가), (나)의 디자인 운동으로 옳은 것은? [3점]



(가)



(나)

(가)

(나)

- ① 신조형주의                      아르누보
- ② 신조형주의                      구성주의
- ③ 유겐트스틸                      구성주의
- ④ 미술공예운동                    아르누보
- ⑤ 미술공예운동                    아르데코

12. 다음 대화에서 알 수 있는 색의 대비 현상에 대한 설명으로 옳은 것만을 <보기>에서 있는 대로 고른 것은?

고 객 : 제가 의뢰한 실내 디자인이 완성되었나요?  
 디자이너 : 요구하신 대로 벽지는 남색 바탕에 노란색 튜립 문양을, 출입문과 문틀은 회색 바탕에 주황색 하트 문양을 넣었습니다.

— <보기> —

ㄱ. 벽지의 바탕색과 튜립 문양색은 보색 대비이다.  
 ㄴ. 출입문의 바탕색과 하트 문양색은 채도 대비이다.  
 ㄷ. 벽지의 바탕색과 출입문의 바탕색은 계색 대비이다.

- ① ㄱ                                      ② ㄷ                                      ③ ㄱ, ㄴ
- ④ ㄴ, ㄷ                                ⑤ ㄱ, ㄴ, ㄷ

13. 다음 자료에서 알 수 있는 디자인의 의의에 대한 설명으로 가장 적절한 것은? [3점]

지식경제부는 에너지 절약을 위하여 지난 2월부터 전기요금 고지서를 새롭게 디자인했다. 이 고지서는 각 가정의 평균 에너지 사용량과 전년도 동월 사용량을 비교할 수 있도록 하고, 각 가정의 사용 현황을 차별화된 색상을 통해 쉽게 구별되도록 하여 상당한 에너지 절감 효과를 가져왔다.  
 - ○○신문, 2011년 3월 31일자 -

- ① 대중적 욕구의 확장에 따른 유행의 산물이다.
- ② 인간의 무의식적인 본능에 따른 디자인 행위이다.
- ③ 미적 가치는 사용하는 사람에게 물질적 만족감을 준다.
- ④ 문제 해결을 위한 아이디어를 적용한 디자인 활동이다.
- ⑤ 생산자, 소비자, 디자이너에게 공통의 효용을 제공한다.

14. 다음은 ○○회사의 작업 일정이다. 전시 목적에 따른 분류에서 볼 때 상품 진열 전시 디자인 시공 횟수로 옳은 것은? [3점]

6월		7월	
1일	모터쇼 무대 디자인	2일	디자인 미술관 전시 디자인
13일	TV퀴즈쇼 세트 디자인	4일	패션쇼 무대 디자인
22일	문화 상품 전시 판매장 디자인	16일	축구 박물관 전시 디자인
28일	어린이 연극 무대 장치 디자인	31일	화장품 매장 디자인

- ① 2회                                      ② 3회                                      ③ 4회
- ④ 5회                                      ⑤ 6회

15. 다음 (가), (나)의 내용을 해결하기 위한 디자인 분석방법으로 적절한 것은? [3점]

(가) 전기면도기의 구성 부품과 기능을 분석하여 구조를 단순화시키고, 성능을 유지하면서 생산 비용을 줄인다.  
 (나) 압력밥솥의 뚜껑 손잡이 부분이 자주 파손되어 흔들거리는 것을 보완하기 위하여 새롭게 디자인한다.

(가)

(나)

- ① 가치 분석                              원인 분석
- ② 가치 분석                              소비자 분석
- ③ 원인 분석                              소비자 분석
- ④ 원인 분석                              경쟁사 분석
- ⑤ 경쟁사 분석                            원인 분석

16. 다음 자료에 나타난 디자인의 요소에 관한 설명으로 적절한 것을 <보기>에서 고른 것은? [3점]

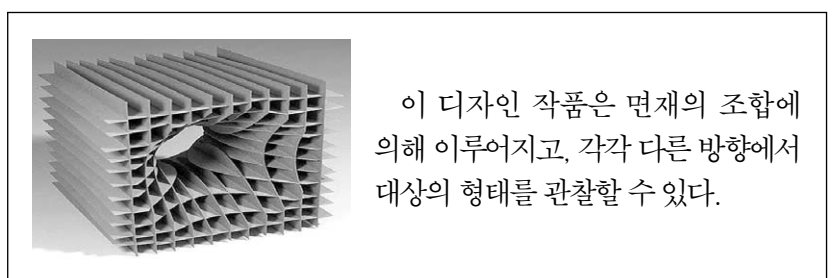

— <보기> —

ㄱ. 꼭짓점, 모서리, 면이 나타난다.  
 ㄴ. 위치, 방향, 공간, 중량감이 나타난다.  
 ㄷ. 면의 요소에 의한 유기적 형태가 나타난다.  
 ㄹ. 점과 선의 요소에 의해 회전의 느낌이 나타난다.

- ① ㄱ, ㄴ                                      ② ㄱ, ㄷ                                      ③ ㄴ, ㄷ
- ④ ㄴ, ㄹ                                      ⑤ ㄷ, ㄹ

17. 다음은 전동 휠체어 디자인을 위한 CAD도면이다. 이 도면에 표시된 기본 표현 요소로 옳은 것을 <보기>에서 고른 것은?

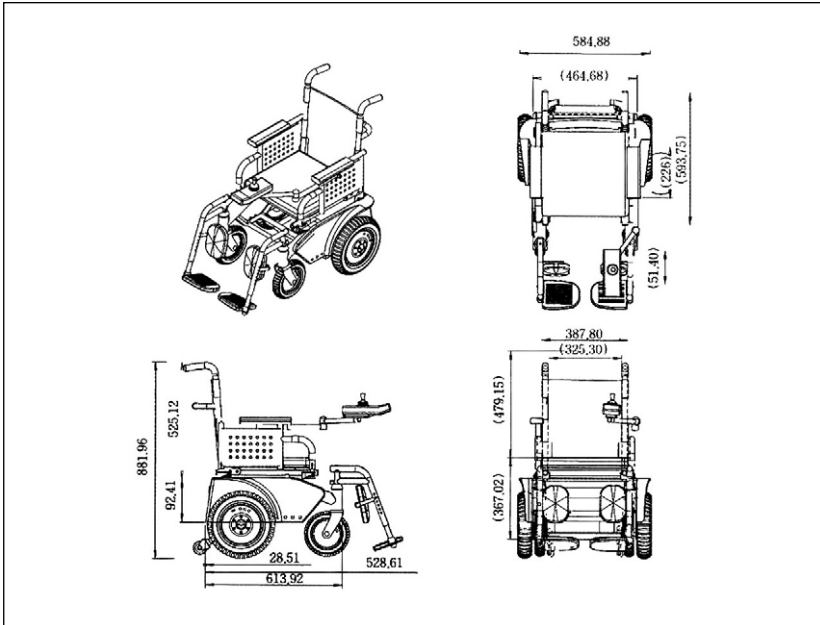

<보기>

- ㄱ. 사용된 프로그램
- ㄴ. 크기를 나타내는 수치
- ㄷ. 요소 간의 결합 관계
- ㄹ. 사용자의 제품 조작 방법

- ① ㄱ, ㄴ                      ② ㄱ, ㄷ                      ③ ㄴ, ㄷ
- ④ ㄴ, ㄹ                      ⑤ ㄷ, ㄹ

18. 다음 자료는 오디오 시스템에 관한 내용이다. (가)~(다)에 나타난 디자인 조건으로 옳은 것은?

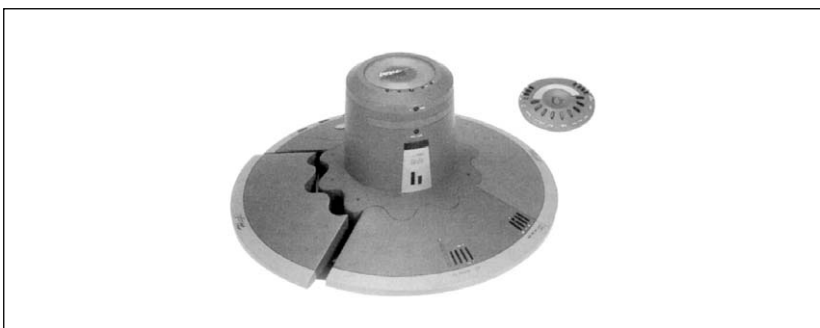

특징	(가) 갓에 나타난 형태의 아름다움을 형상화 (나) 뛰어난 음질과 사용자 중심의 인터페이스 (다) 전통 갓의 이미지를 현대적으로 재해석하여 차별화
----	---

- |        |      |      |
|--------|------|------|
| (가)    | (나)  | (다)  |
| ① 독창성  | 심미성  | 합목적성 |
| ② 독창성  | 경제성  | 합목적성 |
| ③ 심미성  | 합목적성 | 경제성  |
| ④ 심미성  | 합목적성 | 독창성  |
| ⑤ 합목적성 | 심미성  | 독창성  |

19. 다음은 전통공예에 관한 자료이다. 이에 나타난 기법으로 옳은 것은? [3점]



<강화 화문석 제작 모습>

화문석은 색색으로 물들인 왕골을 준비하여 고드래틀에 맨 두 가닥 실을 자리틀에 걸고 자리알을 넣어서 그 두 가닥 실로 엮어 짠다.

- ① 바틱                                      ② 훌치기
- ③ 전자 날염                              ④ 실크스크린
- ⑤ 타피스트리

20. 다음은 ○○전자 고객 게시판에 접수된 제품의 문제점에 대한 내용이다. 이 문제점을 개선하기 위한 방법으로 가장 적절한 것은?

조작이 너무 어려워요 수정 삭제

얼마 전 ○○상가에서 침실에 놓고 쓰려고 디지털 알람 기능이 있는 오디오를 구매하였습니다.  
그런데 정시가 될 때마다 LED램프가 깜박거리려 잠에서 깨어나기 일쑤였습니다.  
램프 설정을 변경하려고 하였는데 버튼의 조작이 어렵고 복잡하여 결국 포기하고 말았습니다.

인쇄 추천 목록 답글 새글

- ① 이동이 간편하게 손잡이를 장착한다.
- ② 램프 조절용 버튼을 원터치형으로 바꾼다.
- ③ 알람 기능을 조절하는 버튼의 색을 바꾼다.
- ④ 디스플레이 장치에 음량 조절 기능을 추가한다.
- ⑤ 알람의 다양한 효과음을 사용자가 선택할 수 있도록 한다.

\* 확인 사항  
○ 답안지의 해당란에 필요한 내용을 정확히 기입(표기)했는지 확인 하시오.